

SUN-FLEX® INLITE

- English, assembly manual (s.2)
- Svenska, monteringsanvisning (s.3)
- Dansk, samlevejledning (s.4)
- Norsk, monteringshåndbok (s.5)
- Suomi, kokoamisohjeet (s.6)
- Français, manuel de montage (s.7)
- Deutsch, montagehandbuch (s.8)
- Nederlands, montagehandleiding (s.9)
- Polska, Instrukcja montażu (s.10)
- Eesti, paigaldusjuhised (s.11)
- Lietuva, montavimo instrukcija (s.12)
- Latviski, salikšanas rokasgrāmata (s.13)
- Čeština, návod k montáži (s.14)
- Slovenčina, návod na montáž (s.15)
- Hrvatski, upute za montažu (s.16)
- Slovenščina, navodila za montažo (s.17)
- Srpski, uputstvo za montažu (s.18)
- Bosanski, uputstvo za montažu (s.19)
- Македонски, упатство за монтажа (s.20)
- Íslenska, leiðbeiningar um samsetningu (s.21)

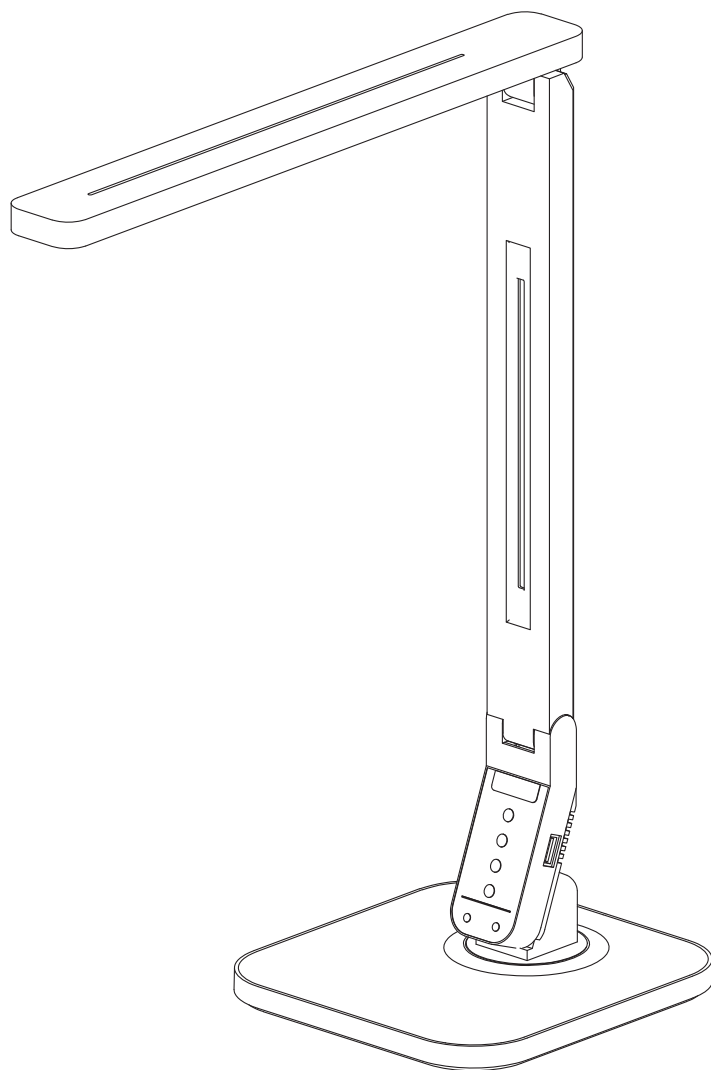

INSTALLATION

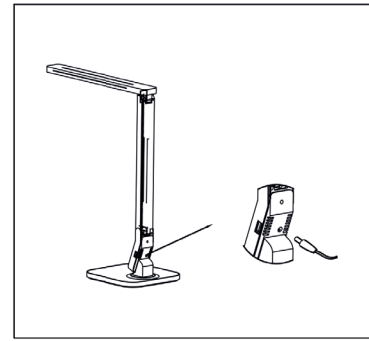
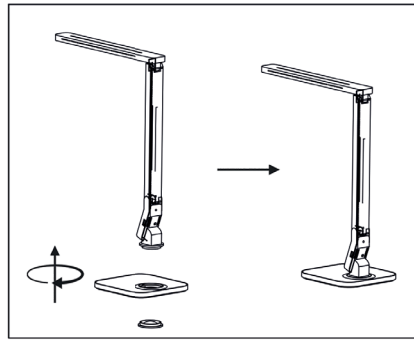
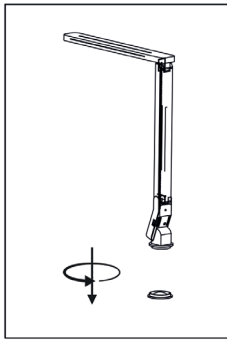

HOW TO USE

1. Connect the lamp to power using the supplied adapter.
2. Press the On/Off button to turn on the lamp.
3. Press the control buttons briefly to adjust the settings.

SPECIFICATIONS

- Input: 220-240V AC
- Desk lamp output: 5 W
- CRI > 90
- Brightness, 5 settings: 1100L/1000L/900L/750L/600L +/-100L.
- Color temperature: 2500-3000K, 2500-3300K, 4300-5300K, 6000-7000K.
- USB port for charging digital devices such as smartphones
- Timer function – the lamp turns off automatically after 1 hour
- LED longevity: 50 000 hrs
- Art.no.: 105100 (white), 105105 (black)

FUNCTIONS

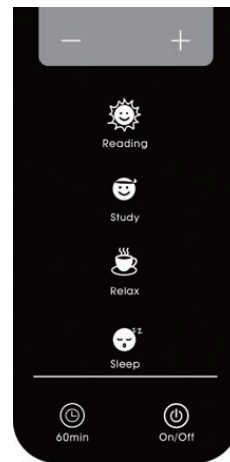

Adjust the brightness

Reading mode (4300K- 5300K)

Study mode (6000K- 7000K)

Relax mode (2500K- 3300K)

Sleep mode (2500K- 3000K)

Timer 60 min

On / Off

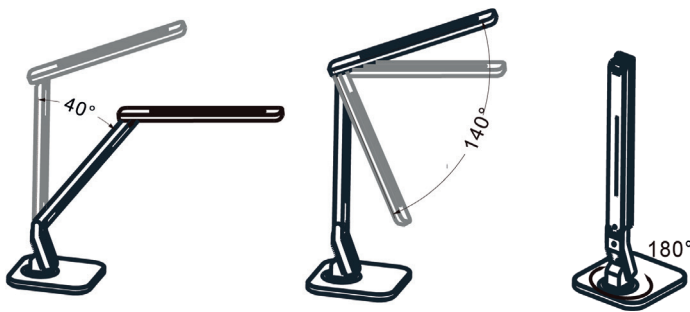

SAFETY INSTRUCTIONS

- Use only the supplied power adapter and cable.
- This product is intended for indoor use only.
- Keep the product away from water, liquids and high humidity.
- Do not place the product near flammable materials.
- Turn off and unplug the product before cleaning.
- Clean the product with a soft, dry cloth. Do not use chemical cleaners.
- Do not operate the product if the cable or adapter is damaged.
- Operate the product within a temperature range of 0–45 °C.
- Keep the product out of reach of children.

EU Declaration of Conformity

1. Product model: 105100, 105105
2. Name and address of the manufacturer or his authorised representative:
SUN-FLEX AB
Logistikvägen 6
438 70 Landvetter, Sweden
3. This declaration of conformity is issued under the sole responsibility of the manufacturer.
4. Object of the declaration:
Equipment: SUN-FLEX INLITE
Brand name: SUN-FLEX
Model/type: 105100, 105105
5. The object of the declaration described above is in conformity with the relevant Union harmonization legislation:
Low Voltage Directive (LVD) 2014/35/EU
Electromagnetic Compatibility Directive (EMC) 2014/30/EU
Restriction of Hazardous Substances (RoHS) Directive 2011/65/EU
6. References to the relevant harmonised standards used or references to the other technical specifications in relation to which conformity is declared:

LVD: EN 60335-2-2012
EN 60335-2-7:2010

EMC: EN 55014-1:2006 + A1:2009 + A2:2011
EN 55014-2:1997 + A1:2001 + A2:2008

RoHS: EN 50581:2012
7. Signed for and on behalf of:
Landvetter 2025-08-01

Manufacturer SUN-FLEX AB
Joakim Persson

INSTALLATION

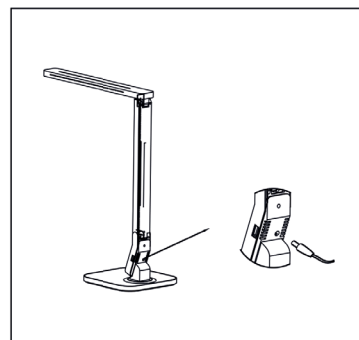
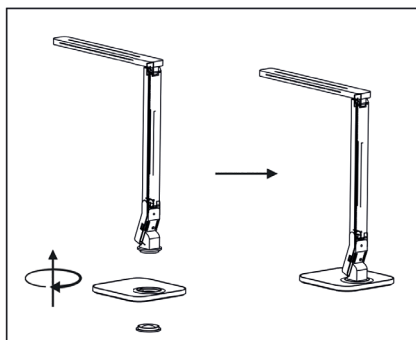
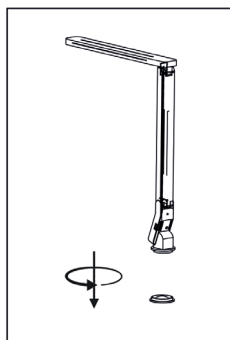

ANVÄNDNING

1. Anslut lampan till strömkällan med den medföljande adaptorn.
2. Tryck på På/Av-knappen för att slå på lampan.
3. Tryck kort på kontrollknapparna för att justera inställningarna.

SPECIFIKATIONER

- Input: 220-240V AC
- Skrivbordslampans effekt: 5 W
- CRI > 90
- Ljusstyrka, 5 nivåer: 1100L / 1000L / 900L / 750L / 600L ±100L
- Färgtemperatur: 2500–3000K, 2500–3300K, 4300–5300K, 6000–7000K
- USB-port för laddning av digitala enheter såsom smartphones
- Timerfunktion – lampan stängs automatiskt av efter 1 timma
- LED-livslängd: 50 000 timmar
- Art.nr: 105100 (vit), 105105 (svart)

FUNKTIONER

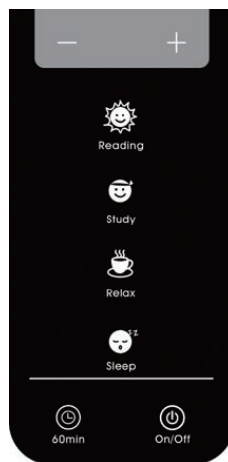

Justera ljusstyrkan

Läsläge (4300K–5300K)

Arbetsläge (6000K–7000K)

Avslappningsläge (2500K–3300K)

Sömläge (2500K–3000K)

Timer 60 min

På / Av

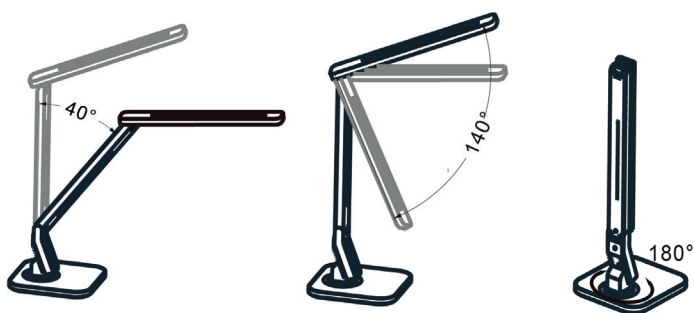

SÄKERHETSINSTRUKTIONER

- Använd endast den medföljande nätadaptorn och kabeln.
- Denna produkt är endast avsedd för inomhusbruk.
- Håll produkten borta från vatten, vätskor och hög luftfuktighet.
- Placera inte produkten nära brandfarliga material.
- Stäng av och koppla ur produkten före rengöring.
- Rengör produkten med en mjuk, torr trasa. Använd inte kemiska rengöringsmedel.
- Använd inte produkten om kabeln eller adaptorn är skadad.
- Använd produkten inom ett temperaturintervall på 0–45 °C.
- Förvara produkten utom räckhåll för barn.

EU-försäkring om överensstämmelse

1. Produktmodell: 105100, 105105

2. Namn och adress till tillverkaren eller dennes auktoriserade representant:
SUN-FLEX AB
Logistikvägen 6
438 70 Landvetter, Sverige

3. Denna försäkring om överensstämmelse utfärdas under tillverkarens enda ansvar.

4. Föremål för försäkringen:
Utrustning: SUN-FLEX INLITE
Varumärke: SUN-FLEX
Modell/typ: 105100, 105105

5. Det objekt som beskrivs ovan överensstämmer med relevant unionslagstiftning om harmonisering:
Lägsänningsdirektivet (LVD) 2014/35/EU
Direktivet om elektromagnetisk kompatibilitet (EMC) 2014/30/EU
Direktivet om begränsning av farliga ämnen (RoHS) 2011/65/EU

6. Hänvisningar till relevanta harmoniserade standarder eller andra tekniska specifikationer som överensstämelsen har förklarats mot:

LVD: EN 60335-2:2012
EN 60335-2-7:2010

EMC: EN 55014-1:2006 + A1:2009 + A2:2011
EN 55014-2:1997 + A1:2001 + A2:2008

RoHS: EN 50581:2012

7. Undertecknat för och på uppdrag av:
Landvetter 2025-08-01

Tillverkare SUN-FLEX AB

Joakim Persson

INSTALLATION

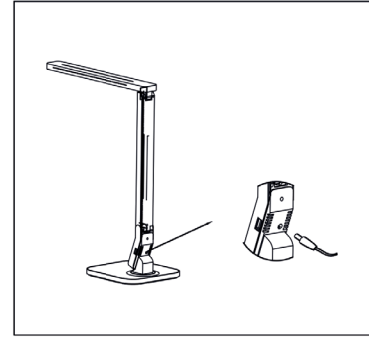
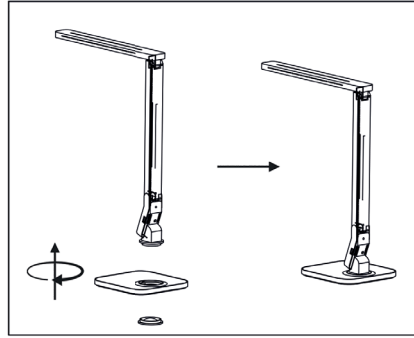
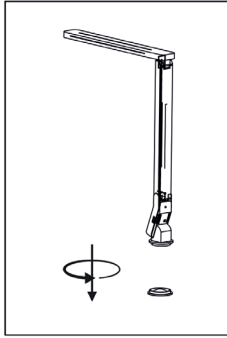

ANVENDELSE

1. Tilslut lampen til strøm med den medfølgende adapter.
2. Tryk på tænd/sluk-knappen for at tænde lampen.
3. Tryk kort på kontrolknapperne for at justere indstillingerne.

SPECIFIKATIONER

- Input: 220-240V AC
- Effekt skrivebordslampe: 5 W
- CRI > 90
- Lysstyrke, 5 niveauer: 1100L / 1000L / 900L / 750L / 600L ±100L
- Farvetemperatur: 2500–3000K, 2500–3300K, 4300–5300K, 6000–7000K
- USB-port til opladning af digitale enheder såsom smartphones
- Timerfunktion – lampen slukker automatisk efter 1 time
- LED-levetid: 50 000 timer
- Art.nr.: 105100 (hvid), 105105 (sort)

FUNKTIONER

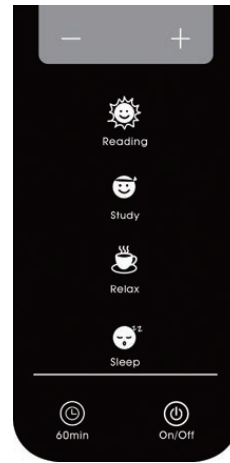

Justerbar lysstyrke

Læsetilstand (4300K–5300K)

Arbejdstilstand (6000K–7000K)

Afslapningstilstand (2500K–3300K)

Søvntilstand (2500K–3000K)

Timer 60 min

Tænd / Sluk

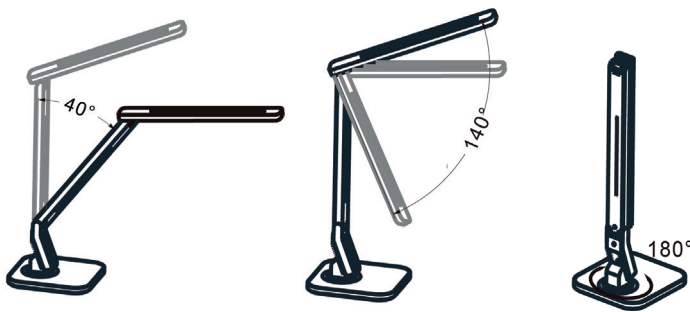

SIKKERHEDSINSTRUKTIONER

- Brug kun den medfølgende strømadapter og kabel.
- Produktet er kun beregnet til indendørs brug.
- Udsæt ikke produktet for vand, væsker eller høj luftfugtighed.
- Placér ikke produktet i nærheden af brandfarlige materialer.
- Sluk for produktet og træk stikket ud før rengøring.
- Rengør produktet med en blød, tør klud. Brug ikke kemiske rengøringsmidler.
- Brug ikke produktet, hvis kablet eller adapteren er beskadiget.
- Brug produktet inden for temperaturintervallet 0–45 °C.
- Opbevar produktet utilgængeligt for børn.

EU-overensstemmelseserklæring

1. Produktmodel: 105100, 105105

2. Navn og adresse på producenten eller dennes autoriserede repræsentant:
 SUN-FLEX AB
 Logistikvägen 6
 438 70 Landvetter, Sverige

3. Denne overensstemmelseserklæring udstedes under producentens eneansvar.

4. Genstand for erklæringen:
 Udstyr: SUN-FLEX INLITE
 Varemærke: SUN-FLEX
 Model/type: 105100, 105105

5. Det ovenfor beskrevne produkt er i overensstemmelse med den relevante EU-harmoniseringslovgivning:
 Lavspændingsdirektivet (LVD) 2014/35/EU
 Direktivet om elektromagnetisk kompatibilitet (EMC) 2014/30/EU
 Direktivet om begrænsning af farlige stoffer (RoHS) 2011/65/EU

6. Henvisninger til de relevante harmoniserede standarder eller andre tekniske specifikationer, som overensstemmelsen er erklæret i henhold til:

LVD: EN 60335-2-2012
 EN 60335-2-7:2010

EMC: EN 55014-1:2006 + A1:2009 + A2:2011
 EN 55014-2:1997 + A1:2001 + A2:2008

RoHS: EN 50581:2012

7. Underskrevet for og på vegne af:
 Landvetter 2025-08-01

Producent SUN-FLEX AB

Joakim Persson

INSTALLASJON

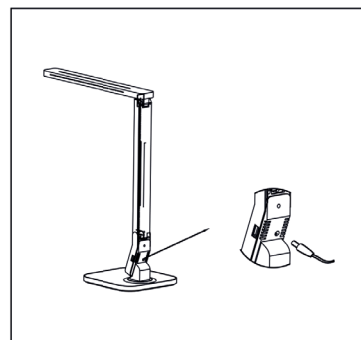
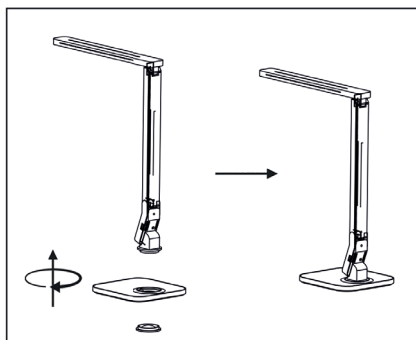
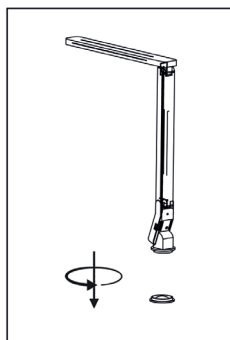

BRUK

1. Koble lampen til strømkilden med den medfølgende adapteren.
2. Trykk på På/Av-knappen for å slå på lampen.
3. Trykk kort på kontrollknappene for å justere innstillingene.

SPESIFIKASJONER

- Input: 220–240V AC
- Effekt skrivebordslampe: 5 W
- CRI > 90
- Lysstyrke, 5 nivåer: 1100L / 1000L / 900L / 750L / 600L ±100L
- Fargetemperatur: 2500–3000K, 2500–3300K, 4300–5300K, 6000–7000K
- USB-port for lading av digitale enheter som smarttelefoner
- Timerfunksjon – lampen slår seg automatisk av etter 1 time
- LED-levetid: 50 000 timer
- Art.nr: 105100 (hvit), 105105 (svart)

FUNKSJONER

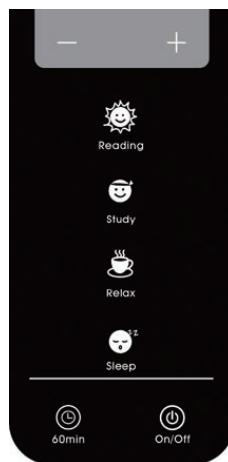

Justerbar lysstyrke

Lesemodus (4300K–5300K)

Arbeidsmodus (6000K–7000K)

Avslapningsmodus (2500K–3300K)

Søvnemodus (2500K–3000K)

Timer 60 min

På / Av

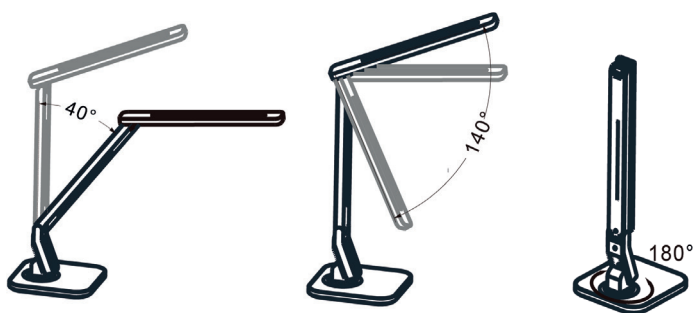

SIKKERHETSINSTRUKSJONER

- Bruk kun den medfølgende strømadapteren og kabelen.
- Produktet er kun beregnet for innendørs bruk.
- Ikke utsett produktet for vann, væsker eller høy luftfuktighet.
- Ikke plasser produktet i nærheten av brennbare materialer.
- Slå av og koble fra produktet før rengjøring.
- Rengjør produktet med en myk, tørr klut. Ikke bruk kjemiske rengjøringsmidler.
- Ikke bruk produktet dersom kabelen eller adapteren er skadet.
- Bruk produktet innenfor temperaturintervallet 0–45 °C.
- Oppbevar produktet utilgjengelig for barn.

EU-samsvarserklæring

1. Produktmodell: 105100, 105105

2. Navn og adresse til produsenten eller dennes autoriserte representant:
 SUN-FLEX AB
 Logistikvägen 6
 438 70 Landvetter, Sverige

3. Denne samsvarserklæringen utstedes under produsentens eneansvar.

4. Gjenstand for erklæringen:
 Utstyr: SUN-FLEX INLITE
 Varemerke: SUN-FLEX
 Modell/type: 105100, 105105

5. Produktet beskrevet ovenfor er i samsvar med relevant EU-harmoniseringslovgivning:
 Lavspenningsdirektivet (LVD) 2014/35/EU
 Direktivet om elektromagnetisk kompatibilitet (EMC) 2014/30/EU
 Direktivet om begrenset av farlige stoffer (RoHS) 2011/65/EU

6. Henvisninger til relevante harmoniserte standarder eller andre tekniske spesifikasjoner som samsvarserklæringen er basert på:

LVD: EN 60335-2:2012
 EN 60335-2-7:2010

EMC: EN 55014-1:2006 + A1:2009 + A2:2011
 EN 55014-2:1997 + A1:2001 + A2:2008

RoHS: EN 50581:2012

7. Signert for og på vegne av:
 Landvetter 2025-08-01

Produsent SUN-FLEX AB

Joakim Persson

ASENNUS

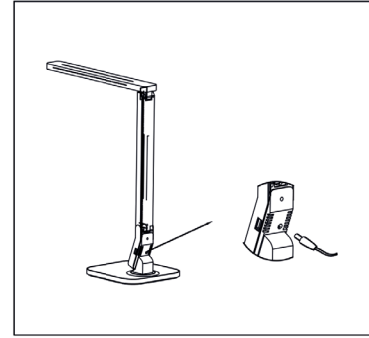
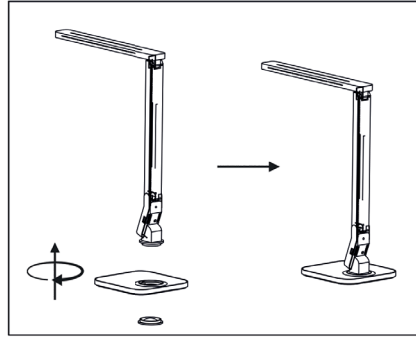
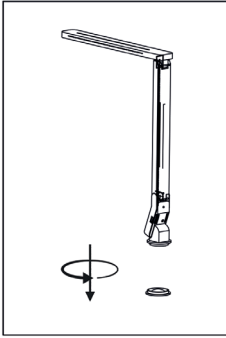

KÄYTTÖ

1. Liitä lamppu virtalähteeseen mukana toimitetulla adapterilla.
2. Paina virtapainiketta kytkeäksesi lampun päälle.
3. Paina säätöpainikkeita lyhyesti muuttaaksesi asetuksia.

TEKNISET TIEDOT

- Tulojännite: 220–240V AC
- Teho pöytälamppu: 5 W
- CRI > 90
- Kirkkaus, 5 tasoa: 1100L / 1000L / 900L / 750L / 600L ±100L
- Väriämpötila: 2500–3000K, 2500–3300K, 4300–5300K, 6000–7000K
- USB-portti digitaalisten laitteiden lataamiseen
- Ajastintoinnito – lamppu sammuu automaattisesti 1 tunnin kuluttua
- LED-käyttöikä: 50 000 h
- Tuotenro: 105100 (valkoinen), 105105 (musta)

TOIMINNOT

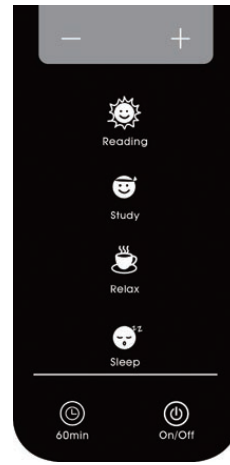

Säädettävä kirkkaus

Lukutila (4300K- 5300K)

Työtila (6000K- 7000K)

Rentoutustila (2500K- 3300K)

Unitila (2500K- 3000K)

Ajastin 60 min

Päälle / Pois

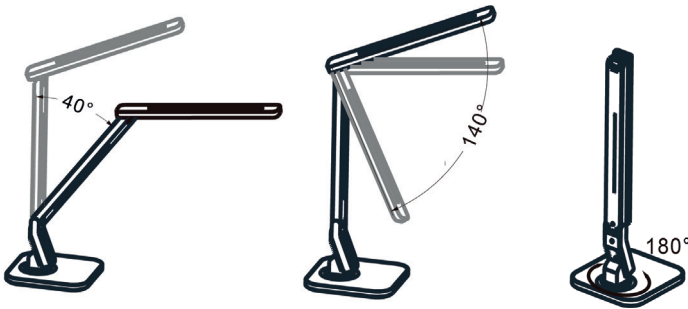

TURVAOHJEET

- Käytä vain mukana toimitettua virtalähdettä ja kaapelia.
- Tuote on tarkoitettu vain sisäkäyttöön.
- Älä altista tuotetta vedelle, nesteille tai korkealle kosteudelle.
- Älä sijoita tuotetta lähelle syttyviä materiaaleja.
- Sammuta laite ja irrota se verkkovirrasta ennen puhdistusta.
- Puhdista tuote pehmeällä, kuivalla liinalla. Älä käytä kemiallisia puhdistusaineita.
- Älä käytä tuotetta, jos kaapeli tai adapteri on vaurioitunut.
- Käytä tuotetta lämpötila-alueella 0–45 °C.
- Pidä tuote poissa lasten ulottuvilta.

EU-vaatimustenmukaisuusvakuutus

1. Tuotemalli: 105100, 105105

2. Valmistajan tai tämän valtuutetun edustajan nimi ja osoite:
SUN-FLEX AB
Logistikvägen 6
438 70 Landvetter, Ruotsi

3. Tämä vaatimustenmukaisuusvakuutus annetaan valmistajan yksinomaisella vastuulla.

4. Ilmoituksen kohde:
Laite: SUN-FLEX INLITE
Tavaramerkki: SUN-FLEX
Malli/tyyppi: 105100, 105105

5. Edellä kuvattu tuote on EU:n asiaankuuluvan yhdenmukaistamisäädännön mukainen:
Pienjännitedirektiivi (LVD) 2014/35/EU
Sähkömagneettista yhteensopivuutta koskeva direktiivi (EMC) 2014/30/EU
Vaarallisten aineiden käytön rajoittamista koskeva direktiivi (RoHS) 2011/65/EU

6. Viittaukset sovellettuihin yhdenmukaistettuihin standardeihin tai muihin teknisiin eritelmiin, joiden perusteella vaatimustenmukaisuus on ilmoitettu:

LVD: EN 60335-2-2012
EN 60335-2-7:2010

EMC: EN 55014-1:2006 + A1:2009 + A2:2011
EN 55014-2:1997 + A1:2001 + A2:2008

RoHS: EN 50581:2012

7. Allekirjoitettu valmistajan puolesta ja nimissä:
Landvetter 2025-08-01

Valmistaja SUN-FLEX AB

Joakim Persson

INSTALLATION

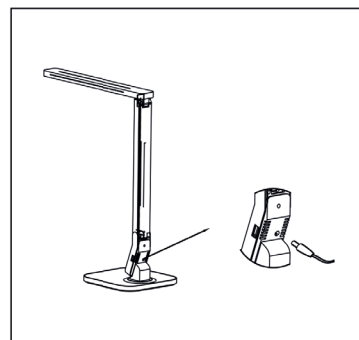
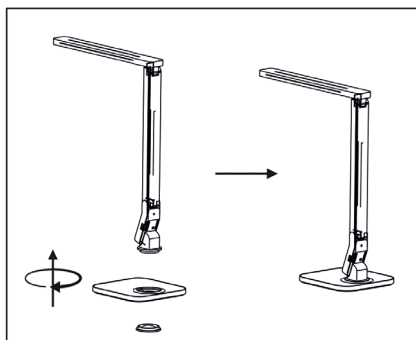
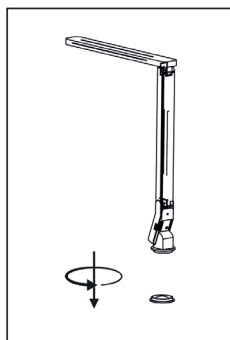

UTILISATION

1. Connectez la lampe à l'alimentation avec l'adaptateur fourni.
2. Appuyez sur le bouton Marche/Arrêt pour allumer la lampe.
3. Appuyez brièvement sur les boutons de commande pour ajuster les réglages.

FONCTIONS

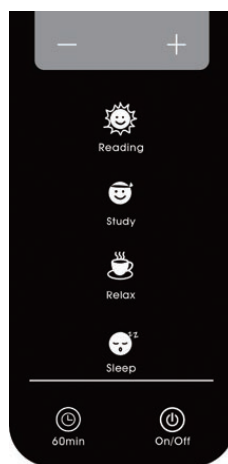

Luminosité réglable

Mode lecture (4300K-5300K)

Mode travail (6000K-7000K)

Mode détente (2500K-3300K)

Mode sommeil (2500K-3000K)

Minuterie 60 min

Marche / Arrêt

SPÉCIFICATIONS

- Entrée : 220-240V AC
- Puissance lampe de bureau : 5 W
- CRI > 90
- Luminosité, 5 niveaux : 1100L / 1000L / 900L / 750L / 600L ±100L
- Température de couleur : 2500-3000K, 2500-3300K, 4300-5300K, 6000-7000K
- Port USB pour charger des appareils numériques
- Fonction minuterie - arrêt automatique après 1 heure
- Durée de vie LED : 50 000 h
- Art.nr : 105100 (blanc), 105105 (noir)

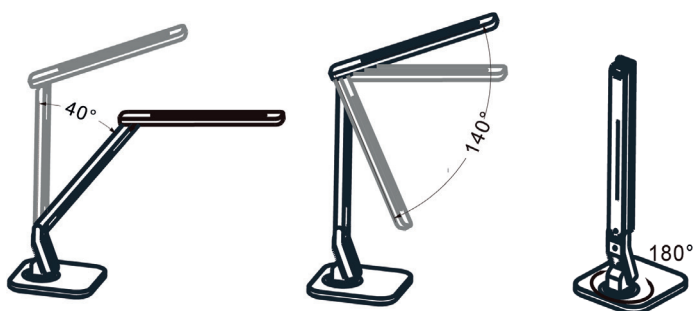

CONSIGNES DE SÉCURITÉ

- Utilisez uniquement l'adaptateur secteur et le câble fournis.
- Ce produit est destiné uniquement à un usage en intérieur.
- N'exposez pas le produit à l'eau, aux liquides ou à une forte humidité.
- Ne placez pas le produit à proximité de matériaux inflammables.
- Éteignez et débranchez le produit avant le nettoyage.
- Nettoyez le produit avec un chiffon doux et sec. N'utilisez pas de produits chimiques.
- N'utilisez pas le produit si le câble ou l'adaptateur est endommagé.
- Utilisez le produit dans une plage de température de 0 à 45 °C.
- Conservez le produit hors de portée des enfants.

Déclaration UE de conformité

1. Modèle de produit : 105100, 105105

2. Nom et adresse du fabricant ou de son représentant autorisé :
SUN-FLEX AB
Logistikvägen 6
438 70 Landvetter, Suède

3. La présente déclaration de conformité est établie sous la seule responsabilité du fabricant.

4. Objet de la déclaration :

Équipement : SUN-FLEX INLITE
Marque : SUN-FLEX
Modèle/type : 105100, 105105

5. L'objet de la déclaration décrit ci-dessus est conforme à la législation d'harmonisation de l'Union applicable :
Directive basse tension (LVD) 2014/35/UE
Directive sur la compatibilité électromagnétique (CEM) 2014/30/UE
Directive sur la limitation de l'utilisation de certaines substances dangereuses (RoHS) 2011/65/UE

6. Références aux normes harmonisées pertinentes utilisées ou aux autres spécifications techniques par rapport auxquelles la conformité est déclarée :

LVD : EN 60335-2-2012
EN 60335-2-7:2010

CEM : EN 55014-1:2006 + A1:2009 + A2:2011
EN 55014-2:1997 + A1:2001 + A2:2008

RoHS : EN 50581:2012

7. Signé pour et au nom de :
Landvetter, le 01/08/2025

Fabricant SUN-FLEX AB

Joakim Persson

INSTALLATION

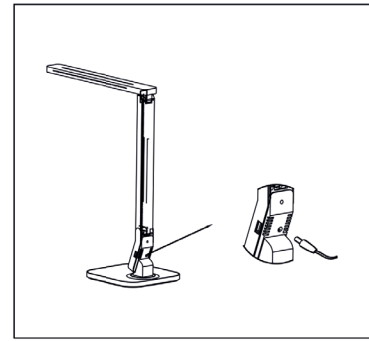
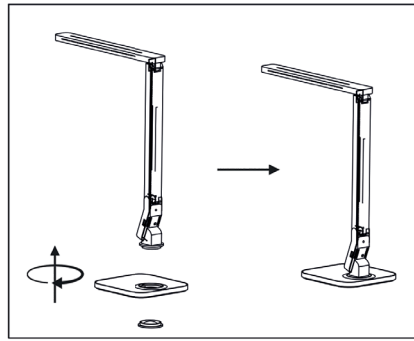
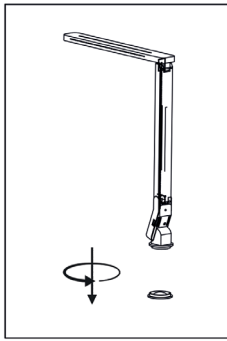

ANWENDUNG

1. Schließen Sie die Lampe mit dem mitgelieferten Adapter an die Stromquelle an.
2. Drücken Sie die Ein-/Aus-Taste, um die Lampe einzuschalten.
3. Drücken Sie die Bedientasten kurz, um die Einstellungen anzupassen.

TECHNISCHE DATEN

- Eingang: 220–240V AC
- Leistung Schreibtischlampe: 5 W
- CRI > 90
- Helligkeit, 5 Stufen: 1100L / 1000L / 900L / 750L / 600L ±100L
- Farbtemperatur: 2500–3000K, 2500–3300K, 4300–5300K, 6000–7000K
- USB-Anschluss zum Laden digitaler Geräte wie Smartphones
- Timerfunktion – die Lampe schaltet sich nach 1 Stunde automatisch aus
- LED-Lebensdauer: 50 000 Stunden
- Art.-Nr.: 105100 (weiß), 105105 (schwarz)

FUNKTIONEN

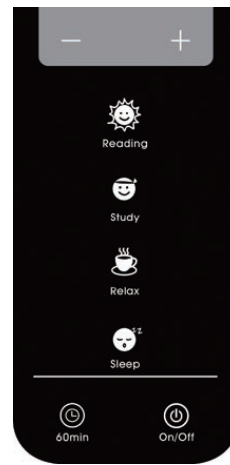

Einstellbare Helligkeit

Lesemodus (4300K–5300K)

Arbeitsmodus (6000K–7000K)

Entspannungsmodus (2500K–3300K)

Schlafmodus (2500K–3000K)

Timer 60 min

Ein / Aus

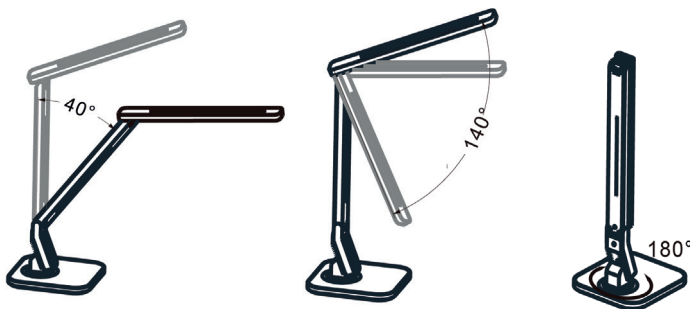

SICHERHEITSHINWEISE

- Verwenden Sie nur das mitgelieferte Netzteil und Kabel.
- Das Produkt ist nur für den Innenbereich geeignet.
- Setzen Sie das Produkt weder Wasser, Flüssigkeiten noch hoher Luftfeuchtigkeit aus.
- Platzieren Sie das Produkt nicht in der Nähe von brennbaren Materialien.
- Schalten Sie das Produkt vor der Reinigung aus und ziehen Sie den Netzstecker.
- Reinigen Sie das Produkt mit einem weichen, trockenen Tuch.
- Verwenden Sie keine chemischen Reinigungsmittel.
- Verwenden Sie das Produkt nicht, wenn Kabel oder Adapter beschädigt sind.
- Betreiben Sie das Produkt in einem Temperaturbereich von 0–45 °C.
- Bewahren Sie das Produkt außerhalb der Reichweite von Kindern auf.

EU-Konformitätserklärung

1. Produktmodell: 105100, 105105

2. Name und Anschrift des Herstellers oder seines bevollmächtigten Vertreters:
SUN-FLEX AB
Logistikvägen 6
438 70 Landvetter, Schweden

3. Diese Konformitätserklärung wird unter der alleinigen Verantwortung des Herstellers ausgestellt.

4. Gegenstand der Erklärung:
Ausrüstung: SUN-FLEX INLITE
Markenname: SUN-FLEX
Modell/Typ: 105100, 105105

5. Der oben beschriebene Gegenstand der Erklärung entspricht der einschlägigen Harmonisierungsrechtsvorschrift der Europäischen Union:
Niederspannungsrichtlinie (LVD) 2014/35/EU
Richtlinie über die elektromagnetische Verträglichkeit (EMV) 2014/30/EU
Richtlinie zur Beschränkung der Verwendung bestimmter gefährlicher Stoffe (RoHS) 2011/65/EU

6. Verweise auf die angewandten harmonisierten Normen oder sonstigen technischen Spezifikationen, in Bezug auf welche die Konformität erklärt wird:

LVD: EN 60335-2-2012
EN 60335-2-7:2010

EMV: EN 55014-1:2006 + A1:2009 + A2:2011
EN 55014-2:1997 + A1:2001 + A2:2008

RoHS: EN 50581:2012

7. Unterzeichnet für und im Namen von:
Landvetter, 01.08.2025

Hersteller SUN-FLEX AB

Joakim Persson

INSTALLATIE

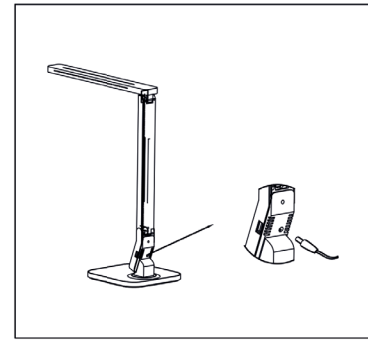
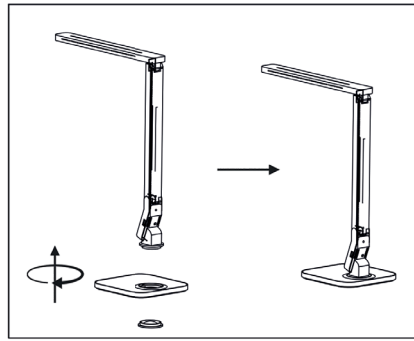
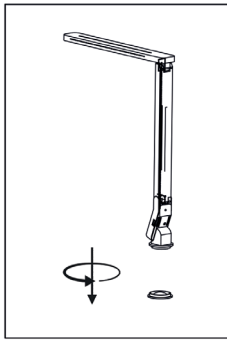

GEBRUIK

1. Sluit de lamp aan op de stroombron met de meegeleverde adapter.
2. Druk op de aan/uit-knop om de lamp in te schakelen.
3. Druk kort op de bedieningsknoppen om de instellingen aan te passen.

SPECIFICATIES

- Ingang: 220–240V AC
- Vermogen bureaulamp: 5 W
- CRI > 90
- Helderheid, 5 niveaus: 1100L / 1000L / 900L / 750L / 600L ±100L
- Kleurtemperatuur: 2500–3000K, 2500–3300K, 4300–5300K, 6000–7000K
- USB-poort voor het opladen van digitale apparaten zoals smartphones
- Timerfunctie – de lamp schakelt automatisch uit na 1 uur
- LED-levensduur: 50 000 uur
- Art.nr.: 105100 (wit), 105105 (zwart)

FUNCTIES

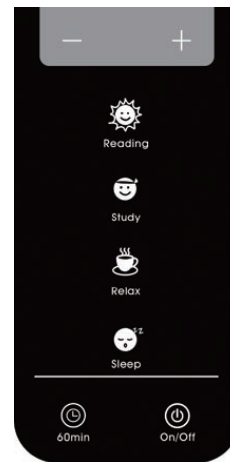

Instelbare helderheid

Leesmodus (4300K–5300K)

Werkmodus (6000K–7000K)

Ontspanningsmodus (2500K–3300K)

Slaapmodus (2500K–3000K)

Timer 60 min

Aan / Uit

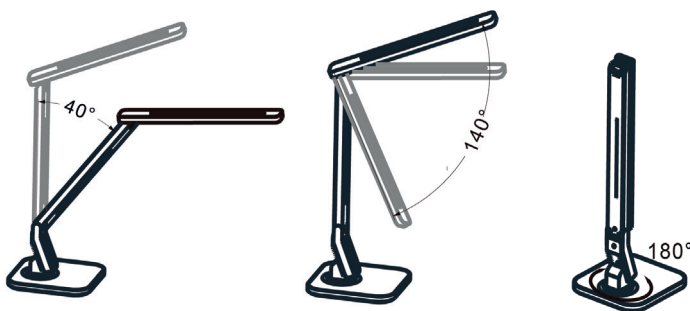

VEILIGHEIDSINSTRUCTIES

- Gebruik uitsluitend de meegeleverde voedingsadapter en kabel.
- Dit product is uitsluitend bedoeld voor gebruik binnenshuis.
- Stel het product niet bloot aan water, vloeistoffen of hoge luchtvochtigheid.
- Plaats het product niet in de buurt van brandbare materialen.
- Schakel het product uit en trek de stekker uit het stopcontact vóór het reinigen.
- Reinig het product met een zachte, droge doek. Gebruik geen chemische reinigingsmiddelen.
- Gebruik het product niet als de kabel of adapter beschadigd is.
- Gebruik het product binnen een temperatuurbereik van 0–45 °C.
- Houd het product buiten het bereik van kinderen.

EU-conformiteitsverklaring

1. Productmodel: 105100, 105105
2. Naam en adres van de fabrikant of diens gemachtigde vertegenwoordiger:
SUN-FLEX AB
Logistikkvägen 6
438 70 Landvetter, Zweden
3. Deze conformiteitsverklaring wordt uitgegeven onder de uitsluitende verantwoordelijkheid van de fabrikant.
4. Voorwerp van de verklaring:
Apparaat: SUN-FLEX INLITE
Merksnaam: SUN-FLEX
Model/type: 105100, 105105
5. Het hierboven beschreven product is in overeenstemming met de relevante EU-harmonisatiewetgeving:
Laagspanningsrichtlijn (LVD) 2014/35/EU
Richtlijn elektromagnetische compatibiliteit (EMC) 2014/30/EU
Richtlijn beperking van gevaarlijke stoffen (RoHS) 2011/65/EU
6. Verwijzingen naar de toegepaste geharmoniseerde normen of andere technische specificaties waarop de conformiteitsverklaring is gebaseerd:
LVD: EN 60335-2-2012
EN 60335-2-7:2010
EMC: EN 55014-1:2006 + A1:2009 + A2:2011
EN 55014-2:1997 + A1:2001 + A2:2008
RoHS: EN 50581:2012

7. Ondertekend namens en in opdracht van:
Landvetter, 01-08-2025

Fabrikant SUN-FLEX AB

Joakim Persson

INSTALACJA

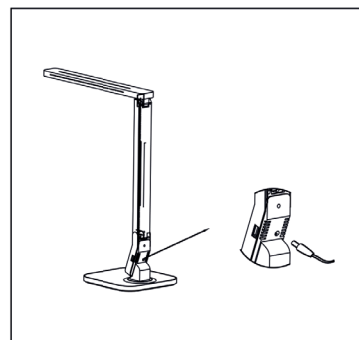
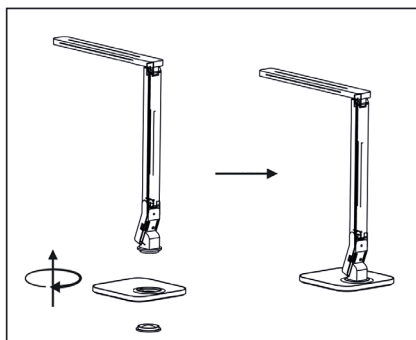
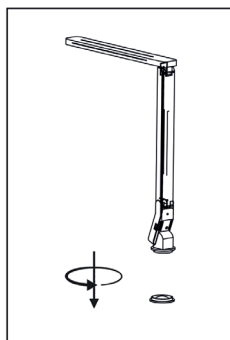

UŻYTKOWANIE

1. Podłącz lampę do źródła zasilania za pomocą dołączonego adaptera.
2. Naciśnij przycisk Włącz/Wyłącz, aby włączyć lampę.
3. Krótko naciskaj przyciski sterujące, aby dostosować ustawienia.

SPECYFIKACJA

- Napięcie wejściowe: 220–240V AC
- Moc lampy biurkowej: 5 W
- CRI > 90
- Jasność, 5 poziomów: 1100L / 1000L / 900L / 750L / 600L ±100L
- Temperatura barwowa: 2500–3000K, 2500–3300K, 4300–5300K, 6000–7000K
- Port USB do ładowania urządzeń cyfrowych, takich jak smartfony
- Funkcja timera – lampa wyłącza się automatycznie po 1 godzinie
- Żywotność LED: 50 000 godzin
- Nr art.: 105100 (biały), 105105 (czarny)

FUNKCJE

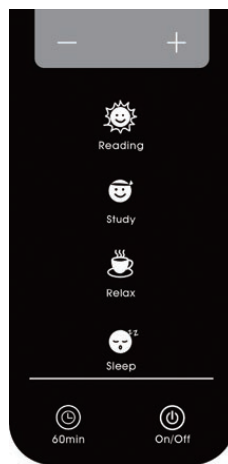

Regulowana jasność

Tryb czytania (4300K–5300K)

Tryb pracy (6000K–7000K)

Tryb relaksu (2500K–3300K)

Tryb snu (2500K–3000K)

Timer 60 min

Włącz / Wyłącz

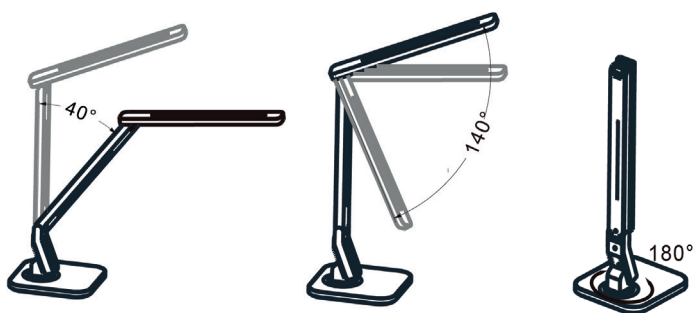

INSTRUKCJE BEZPIECZEŃSTWA

- Używaj wyłącznie dołączonego zasilacza i kabla.
- Produkt przeznaczony wyłącznie do użytku wewnętrznego.
- Nie narażaj produktu na działanie wody, cieczy ani wysokiej wilgotności.
- Nie umieszczaj produktu w pobliżu materiałów łatwopalnych.
- Wyłącz produkt i odłącz go od zasilania przed czyszczeniem.
- Czyść produkt miękką, suchą ściereczką. Nie używaj środków chemicznych.
- Nie używaj produktu, jeśli kabel lub adapter są uszkodzone.
- Używaj produktu w zakresie temperatur 0–45 °C.
- Przechowuj produkt poza zasięgiem dzieci.

Deklaracja zgodności UE

1. Model produktu: 105100, 105105

2. Nazwa i adres producenta lub jego upoważnionego przedstawiciela:
SUN-FLEX AB
Logistikvägen 6
438 70 Landvetter, Szwecja

3. Niniejsza deklaracja zgodności wydana jest na wyłączną odpowiedzialność producenta.

4. Przedmiot deklaracji:

Urządzenie: SUN-FLEX INLITE
Nazwa handlowa: SUN-FLEX
Model/typ: 105100, 105105

5. Przedmiot niniejszej deklaracji opisany powyżej jest zgodny z odpowiednimi przepisami harmonizacyjnymi Unii Europejskiej:
Dyrektywa niskonapięciowa (LVD) 2014/35/UE
Dyrektywa w sprawie kompatybilności elektromagnetycznej (EMC) 2014/30/UE
Dyrektywa w sprawie ograniczenia stosowania niektórych niebezpiecznych substancji (RoHS) 2011/65/UE

6. Odniesienia do odpowiednich zharmonizowanych norm lub innych specyfikacji technicznych, w odniesieniu do których stwierdzono zgodność:

LVD: EN 60335-2-2012
EN 60335-2-7:2010

EMC: EN 55014-1:2006 + A1:2009 + A2:2011
EN 55014-2:1997 + A1:2001 + A2:2008

RoHS: EN 50581:2012

7. Podpisano w imieniu i na rzecz:
Landvetter, 01.08.2025

Producent SUN-FLEX AB

Joakim Persson

PAIGALDUS

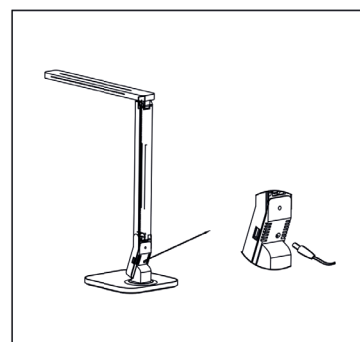
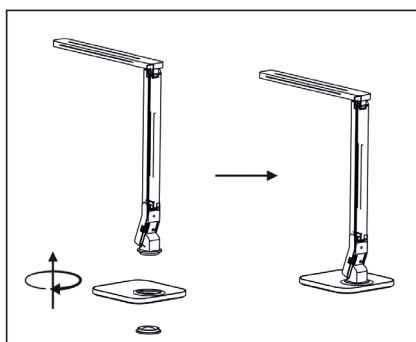
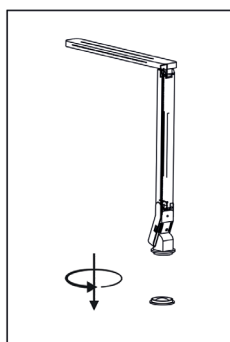

KASUTAMINE

1. Ühendage lamp kaasasoleva adapteri abil vooluvõrku.
2. Vajutage sisse-/väljalülitusnuppu, et lamp sisse lülitada.
3. Seadete reguleerimiseks vajutage lühidalt juhtnuppe.

TEHNILISED ANDMED

- Sisend: 220–240V AC
- Laualambi võimsus: 5 W
- CRI > 90
- Heledus, 5 taset: 1100L / 1000L / 900L / 750L / 600L ±100L
- Värvitemperatuur: 2500–3000K, 2500–3300K, 4300–5300K, 6000–7000K
- USB-port digiseadmete, näiteks nutitelefoni, laadimiseks
- Taimeri funktsioon – lamp lülitub automaatselt välja 1 tunni pärast
- LED-i eluiga: 50 000 tundi
- Art.nr: 105100 (valge), 105105 (must)

FUNKTSIOONID

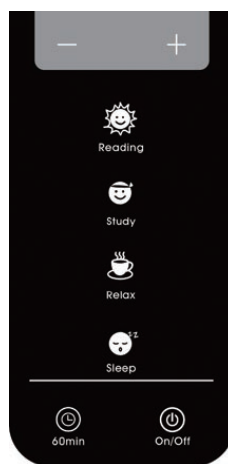

Reguleeritav heledus

Lugemisrežiim (4300K–5300K)

Töörežiim (6000K–7000K)

Lõõgastusrežiim (2500K–3300K)

Unerežiim (2500K–3000K)

Taimer 60 min

Sisse / Välja

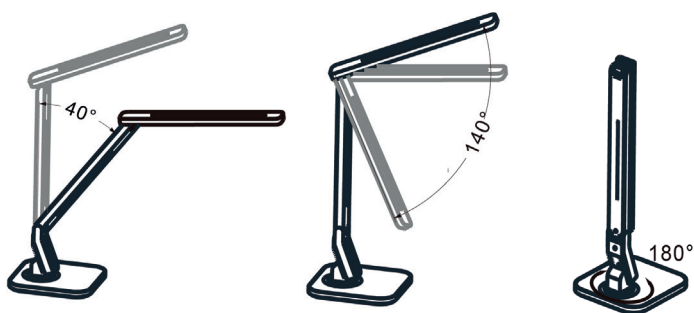

OHUTUSJUHISED

- Kasutage ainult kaasasolevat toiteadapterit ja kaablit.
- Toode on mõeldud ainult siseruumides kasutamiseks.
- Ärge laske tootel kokku puutuda vee, vedelike ega kõrge õhuniiskusega.
- Ärge asetage toodet tuleohtlike materjalide lähedusse.
- Enne puhastamist lülitage toode välja ja eemaldage vooluvõrgust.
- Puhastage toodet pehme, kuiva lapiga. Ärge kasutage keemilisi puhastusvahendeid.
- Ärge kasutage toodet, kui kaabel või adapter on kahjustatud.
- Kasutage toodet temperatuurivahemikus 0–45 °C.
- Hoidke toodet lastele kättesaamatus kohas.

Eli vastavusdeklaratsioon

1. Tootemudel: 105100, 105105

2. Tootja või tema volitatud esindaja nimi ja aadress:
SUN-FLEX AB
Logistikvägen 6
438 70 Landvetter, Rootsi

3. Käesolev vastavusdeklaratsioon koostatakse tootja ainuvastutusel.

4. Deklaratsiooni objekt:
Seade: SUN-FLEX INLITE
Kaubamärk: SUN-FLEX
Mudel/tüüp: 105100, 105105

5. Ülalpool kirjeldatud toode vastab asjakohasele Euroopa Liidu ühtlustatud õigusaktidele:
Madalpinge direktiiv (LVD) 2014/35/EL
Elektromagnetilise ühilduvuse direktiiv (EMC) 2014/30/EL
Ohtlike ainete kasutamise piiramise direktiiv (RoHS) 2011/65/EL

6. Viited asjakohastele ühtlustatud standarditele või muudele tehnilistele kirjeldustele, mille alusel vastavust on deklareeritud:

LVD: EN 60335-2:2012
EN 60335-2-7:2010

EMC: EN 55014-1:2006 + A1:2009 + A2:2011
EN 55014-2:1997 + A1:2001 + A2:2008

RoHS: EN 50581:2012

7. Allkirjastatud tootja nimel ja volitusel:
Landvetter, 01.08.2025

Tootja SUN-FLEX AB

Joakim Persson

ĮRENGIMAS

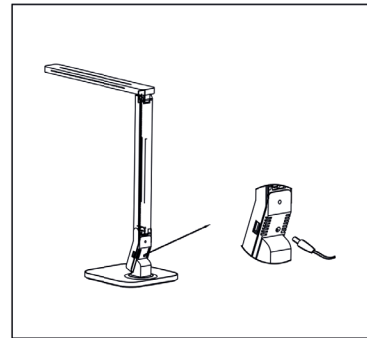
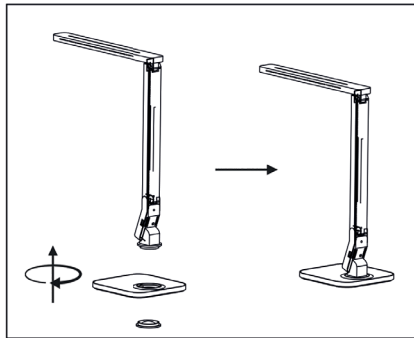
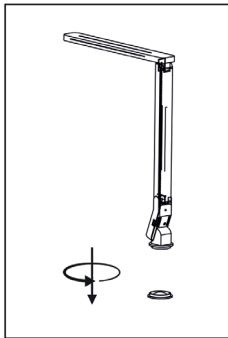

NAUDOJIMAS

1. Prijunkite lempą prie maitinimo šaltinio naudodami pridedamą adapterį.
2. Paspauskite įjungimo/išjungimo mygtuką, kad įjungtumėte lempą.
3. Trumpai spauskite valdymo mygtukus, kad sureguliuotumėte nustatymus.

TECHNINĖS SPECIFIKACIJOS

- Įvestis: 220–240V AC
- Stalinės lempos galia: 5 W
- CRI > 90
- Ryškumas, 5 lygiai: 1100L / 1000L / 900L / 750L / 600L ±100L
- Spalvinė temperatūra: 2500–3000K, 2500–3300K, 4300–5300K, 6000–7000K
- USB jungtis skaitmeninių įrenginių, tokių kaip išmanieji telefonai, įkrovimui
- Laikmačio funkcija – lempa automatiškai išsijungia po 1 valandos
- LED tarnavimo laikas: 50 000 valandų
- Art. nr.: 105100 (balta), 105105 (juoda)

FUNKCIJOS

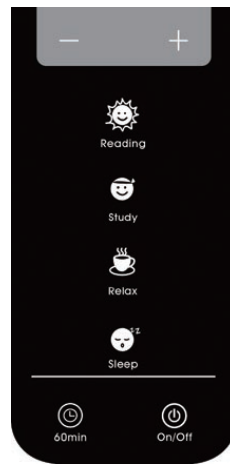

Reguliuojamas ryškumas

Skaitymo režimas (4300K–5300K)

Darbo režimas (6000K–7000K)

Atsipalaidavimo režimas (2500K–3300K)

Miego režimas (2500K–3000K)

Laikmatis 60 min

Įjungti / Išjungti

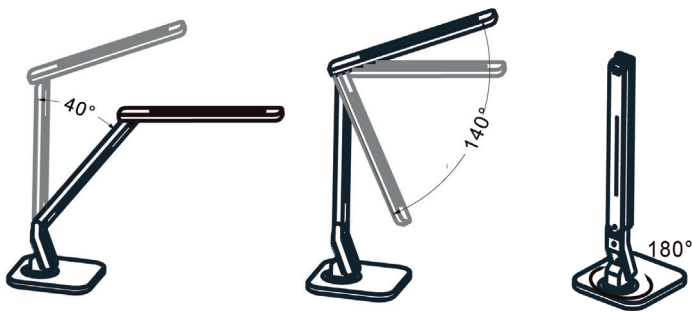

SAUGOS INSTRUKCIJOS

- Naudokite tik pridedamą maitinimo adapterį ir kabelį.
- Gaminys skirtas naudoti tik patalpose.
- Saugokite gaminį nuo vandens, skysčių ir didelės drėgmės.
- Nestatykite gaminio šalia degių medžiagų.
- Prieš valydami išjunkite gaminį ir atjunkite jį nuo maitinimo.
- Valykite gaminį minkšta, sausa šluoste. Nenaudokite cheminių valiklių.
- Nenaudokite gaminio, jei kabelis arba adapteris yra pažeisti.
- Naudokite gaminį 0–45 °C temperatūros intervale.
- Laikykite gaminį vaikams nepasiekiamoje vietoje.

ES atitikties deklaracija

1. Produkto modelis: 105100, 105105

2. Gamintojo arba jo įgalioto atstovo pavadinimas ir adresas:
SUN-FLEX AB
Logistikvägen 6
438 70 Landvetter, Švedija

3. Ši atitikties deklaracija pateikiama gamintojo vienintelės atsakomybės pagrindu.

4. Deklaracijos objektas:
Įranga: SUN-FLEX INLITE
Prekės ženklas: SUN-FLEX
Modelis / tipas: 105100, 105105

5. Aukščiau aprašytas gaminys atitinka taikomus Europos Sąjungos suderintos teisės aktus:
Žemos įtampos direktyva (LVD) 2014/35/ES
Elektromagnetinio suderinamumo direktyva (EMC) 2014/30/ES
Pavojingų medžiagų naudojimo apribojimo direktyva (RoHS) 2011/65/ES

6. Nuorodos į taikytus suderintus standartus arba kitas technines specifikacijas, kurių atžvilgiu deklaruojamas atitikimas:

LVD: EN 60335-2:2012
EN 60335-2-7:2010

EMC: EN 55014-1:2006 + A1:2009 + A2:2011
EN 55014-2:1997 + A1:2001 + A2:2008

RoHS: EN 50581:2012

7. Pasirašyta gamintojo vardu ir jo pavidimu:
Landvetter, 2025-08-01

Gamintojas SUN-FLEX AB

Joakim Persson

UZSTĀDĪŠANA

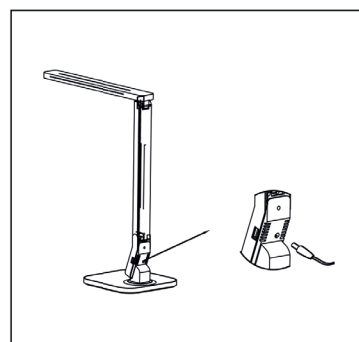
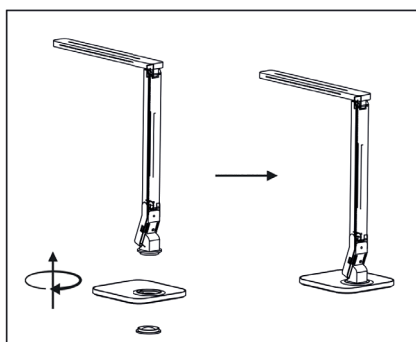
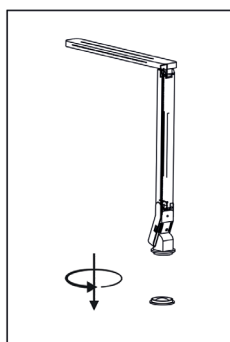

LIETOŠANA

1. Pievienojiet lampu strāvas avotam, izmantojot komplektā iekļauto adapteri.
2. Nospiediet ieslēgšanas/izslēgšanas pogu, lai ieslēgtu lampu.
3. Īsi nospiediet vadības pogas, lai pielāgotu iestatījumus.

TEHNISKĀ SPECIFIKĀCIJA

- Ieeja: 220–240V AC
- Galda lampas jauda: 5 W
- CRI > 90
- Spilgtums, 5 līmeņi: 1100L / 1000L / 900L / 750L / 600L ±100L
- Krāsu temperatūra: 2500–3000K, 2500–3300K, 4300–5300K, 6000–7000K
- USB ports digitālo ierīču, piemēram, viedtālrunu, uzlādei
- Taimera funkcija – lampa automātiski izslēdzas pēc 1 stundas
- LED kalpošanas laiks: 50 000 stundas
- Art. nr.: 105100 (balta), 105105 (melna)

FUNKCIJAS

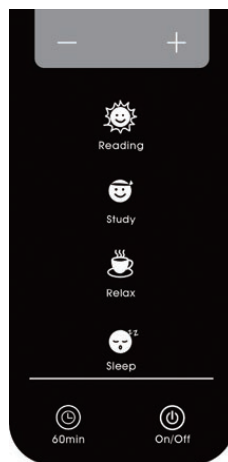

Regulējams spilgtums

Lasīšanas režīms (4300K–5300K)

Darba režīms (6000K–7000K)

Relaksācijas režīms (2500K–3300K)

Taimers 60 min

Timer 60 min

Ieslēgt / Izslēgt

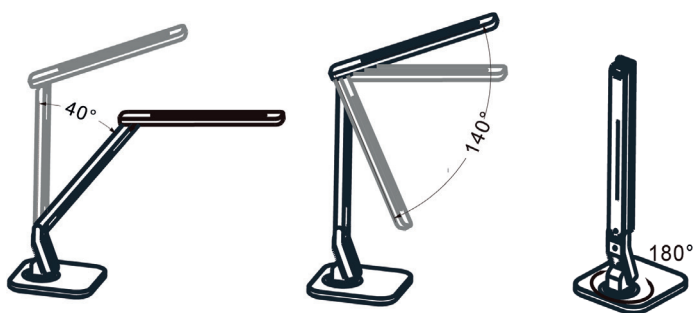

DROŠĪBAS NORĀDĪJUMI

- Izmantojiet tikai komplektā iekļauto strāvas adapteri un kabeli.
- Produkts paredzēts lietošanai tikai telpās.
- Nepakļaujiet produktu ūdenim, šķidrumiem vai augstam mitrumam.
- Nenovietojiet produktu viegli uzliesmojošu materiālu tuvumā.
- Pirms tīrīšanas izslēdziet produktu un atvienojiet to no strāvas.
- Tīriet produktu ar mikstu, sausu drānu. Nelietojiet ķīmiskus tīrīšanas līdzekļus.
- Nelietojiet produktu, ja kabelis vai adapteris ir bojāts.
- Lietojiet produktu temperatūras diapazonā no 0 līdz 45 °C.
- Glabājiet produktu bērniem nepieejamā vietā.

ES atbilstības deklarācija

1. Produkta modelis: 105100, 105105

2. Ražotāja vai tā pilnvarotā pārstāvja nosaukums un adrese:
SUN-FLEX AB
Logistilvägen 6
438 70 Landvetter, Zviedrija

3. Šī atbilstības deklarācija tiek izdota uz ražotāja pilnu atbildību.

4. Deklarācijas priekšmets:
Iekārta: SUN-FLEX INLITE
Zīmols: SUN-FLEX
Modelis/tips: 105100, 105105

5. Iepriekš aprakstītais produkts atbilst piemērojamajiem Eiropas Savienības saskaņotajiem tiesību aktiem:
Zemsprieguma direktīva (LVD) 2014/35/ES
Elektromagnētiskās saderības direktīva (EMC) 2014/30/ES
Bīstamo vielu izmantošanas ierobežošanas direktīva (RoHS) 2011/65/ES

6. Atsaucies uz piemērotajiem saskaņotajiem standartiem vai citām tehniskajām specifikācijām, saskaņā ar kurām deklarēta atbilstība:

LVD: EN 60335-2:2012
EN 60335-2-7:2010

EMC: EN 55014-1:2006 + A1:2009 + A2:2011
EN 55014-2:1997 + A1:2001 + A2:2008

RoHS: EN 50581:2012

7. Parakstīts ražotāja vārdā un uzdevumā:
Landvetter, 01.08.2025

Ražotājs SUN-FLEX AB

Joakim Persson

INSTALACE

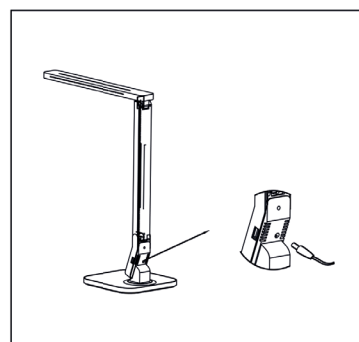
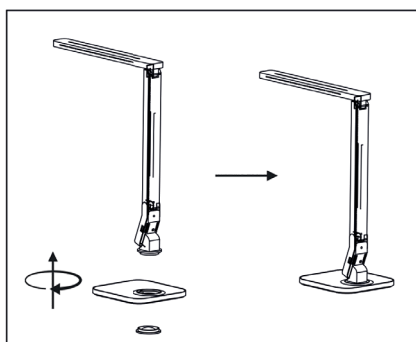
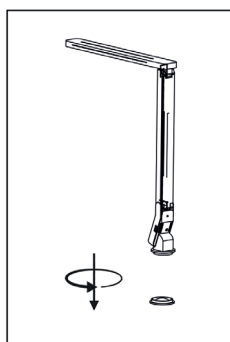

POUŽITÍ

1. Připojte lampu ke zdroji napájení pomocí dodaného adaptéru.
2. Stiskněte tlačítko Zap/Vyp pro zapnutí lampy.
3. Krátkým stisknutím ovládacích tlačítek upravíte nastavení.

TECHNICKÉ SPECIFIKACE

- Vstup: 220–240V AC
- Výkon stolní lampy: 5 W
- CRI > 90
- Jas, 5 úrovní: 1100L / 1000L / 900L / 750L / 600L ±100L
- Teplota chromatičnosti: 2500–3000K, 2500–3300K, 4300–5300K, 6000–7000K
- USB port pro nabíjení digitálních zařízení, jako jsou smartphony
- Funkce časovače – lampa se automaticky vypne po 1 hodině
- Životnost LED: 50 000 hodin
- Art. č.: 105100 (bílá), 105105 (černá)

FUNKCE

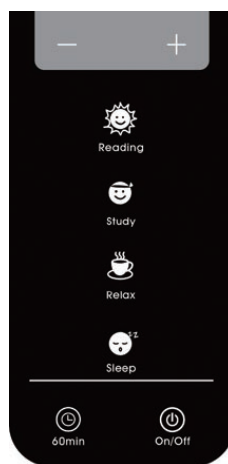

Nastavitelný jas

Režim čtení (4300K–5300K)

Pracovní režim (6000K–7000K)

Relaxační režim (2500K–3300K)

Režim spánku (2500K–3000K)

Časovač 60 min

Zap / Vyp

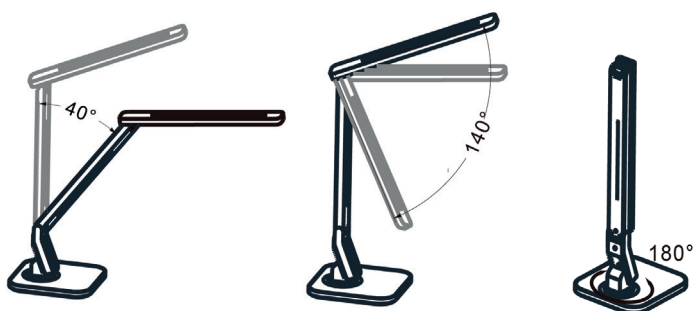

BEZPEČNOSTNÍ POKYNY

- Používejte pouze dodaný napájecí adaptér a kabel.
- Produkt je určen pouze pro použití v interiéru.
- Nevystavujte produkt vodě, kapalinám ani vysoké vlhkosti.
- Neumísťujte produkt do blízkosti hořlavých materiálů.
- Před čištěním produkt vypněte a odpojte od napájení.
- Čistěte produkt měkkým, suchým hadříkem. Nepoužívejte chemické čisticí prostředky.
- Nepoužívejte produkt, pokud je kabel nebo adaptér poškozen.
- Používejte produkt v teplotním rozsahu 0–45 °C.
- Uchovávejte produkt mimo dosah dětí.

Prohlášení EU o shodě

1. Model výrobku: 105100, 105105

2. Název a adresa výrobce nebo jeho zmocněného zástupce:
SUN-FLEX AB
Logistilvägen 6
438 70 Landvetter, Švédsko

3. Toto prohlášení o shodě se vydává na výhradní odpovědnost výrobce.

4. Předmět prohlášení:
Zařízení: SUN-FLEX INLITE
Obchodní značka: SUN-FLEX
Model/typ: 105100, 105105

5. Výše uvedený výrobek je v souladu s příslušnými harmonizačními právními předpisy Evropské unie:
Směrnice o nízkém napětí (LVD) 2014/35/EU
Směrnice o elektromagnetické kompatibilitě (EMC) 2014/30/EU
Směrnice o omezení používání nebezpečných látek (RoHS) 2011/65/EU

6. Odkazy na použité harmonizované normy nebo jiné technické specifikace, ve vztahu k nimž je shoda deklarována:

LVD: EN 60335-2-2012
EN 60335-2-7:2010

EMC: EN 55014-1:2006 + A1:2009 + A2:2011
EN 55014-2:1997 + A1:2001 + A2:2008

RoHS: EN 50581:2012

7. Podepsáno jménem a z pověření:
Landvetter, 01.08.2025

Výrobce SUN-FLEX AB

Joakim Persson

INŠTALÁCIA

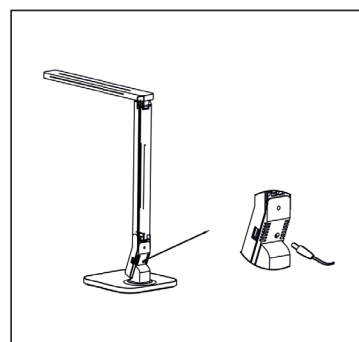
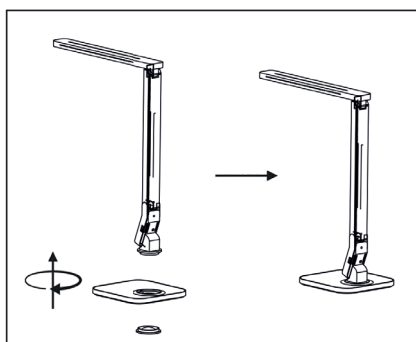
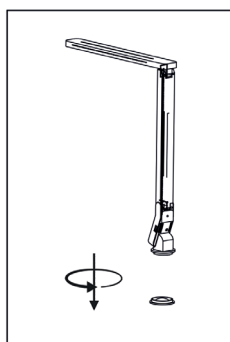

POUŽÍVANIE

1. Pripojte lampu k zdroju napájania pomocou dodaného adaptéra.
2. Stlačte tlačidlo Zap/Vyp na zapnutie lampy.
3. Krátkym stlačením ovládacích tlačidiel upravíte nastavenia.

TECHNICKÉ ŠPECIFIKÁCIE

- Vstup: 220–240V AC
- Výkon stolovej lampy: 5 W
- CRI > 90
- Jas, 5 úrovní: 1100L / 1000L / 900L / 750L / 600L ±100L
- Teplota chromatickosti: 2500–3000K, 2500–3300K, 4300–5300K, 6000–7000K
- USB port na nabíjanie digitálnych zariadení, ako sú smartfóny
- Funkcia časovača – lampy sa automaticky vypne po 1 hodine
- Životnosť LED: 50 000 hodín
- Art. č.: 105100 (biela), 105105 (čierna)

FUNKCIE

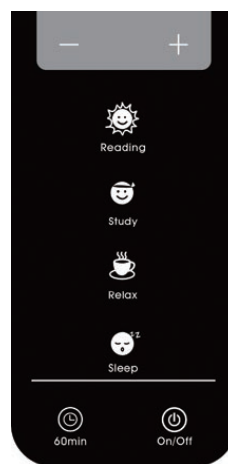

Nastaviteľný jas

Režim čítania (4300K–5300K)

Pracovný režim (6000K–7000K)

Relaxačný režim (2500K–3300K)

Režim spánku (2500K–3000K)

Časovač 60 min

Zap / Vyp

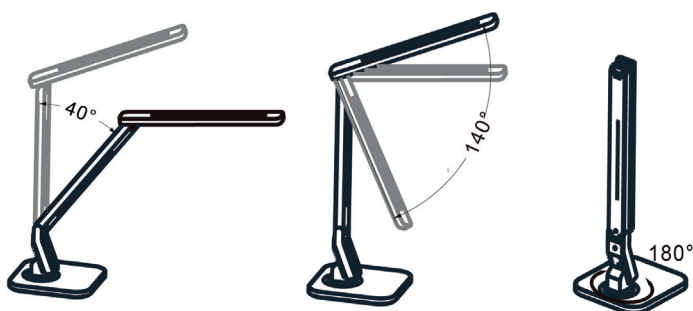

BEZPEČNOSTNÉ POKYNY

- Používajte iba dodaný napájací adaptér a kábel.
- Produkt je určený iba na použitie v interiéri.
- Nevystavujte produkt vode, kvapalinám ani vysokej vlhkosti.
- Neumiestňujte produkt do blízkosti horľavých materiálov.
- Pred čistením produkt vypnite a odpojte od napájania.
- Produkt čistite mäkkou, suchou handričkou. Nepoužívajte chemické čistiace prostriedky.
- Nepoužívajte produkt, ak je kábel alebo adaptér poškodený.
- Používajte produkt v teplotnom rozsahu 0–45 °C.
- Uchovávajte produkt mimo dosahu detí.

EÚ vyhlásenie o zhode

1. Model výrobku: 105100, 105105

2. Názov a adresa výrobcu alebo jeho splnomocneného zástupcu:
SUN-FLEX AB
Logistilvägen 6
438 70 Landvetter, Švédsko

3. Toto vyhlásenie o zhode sa vydáva na výhradnú zodpovednosť výrobcu.

4. Predmet vyhlásenia:
Zariadenie: SUN-FLEX INLITE
Obchodná značka: SUN-FLEX
Model/typ: 105100, 105105

5. Vyššie opísaný výrobok je v súlade s príslušnými harmonizačnými právnymi predpismi Európskej únie:
Smernica o nízkom napätí (LVD) 2014/35/EÚ
Smernica o elektromagnetickej kompatibilite (EMC) 2014/30/EÚ
Smernica o obmedzení používania určitých nebezpečných látok (RoHS) 2011/65/EÚ

6. Odkazy na použité harmonizované normy alebo iné technické špecifikácie, vo vzťahu ku ktorým sa zhoda vyhlasuje:

LVD: EN 60335-2-2012
EN 60335-2-7:2010

EMC: EN 55014-1:2006 + A1:2009 + A2:2011
EN 55014-2:1997 + A1:2001 + A2:2008

RoHS: EN 50581:2012

7. Podpísané v mene a na účet:
Landvetter, 01.08.2025

Výrobca SUN-FLEX AB

Joakim Persson

INSTALACIJA

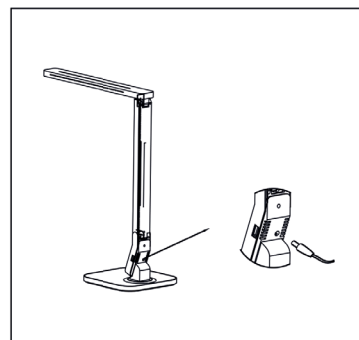
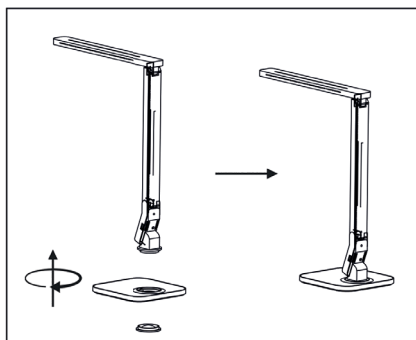
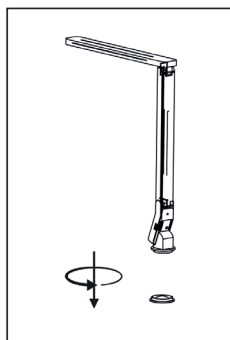

UPOTREBA

1. Priključite lampu na izvor napajanja pomoću priloženog adaptera.
2. Pritisnite tipku za uključivanje/isključivanje kako biste uključili lampu.
3. Kratko pritisnite kontrolne tipke za podešavanje postavki.

TEHNIČKE SPECIFIKACIJE

- Ulaz: 220–240V AC
- Snaga stolne lampe: 5 W
- CRI > 90
- Svjetlina, 5 razina: 1100L / 1000L / 900L / 750L / 600L ±100L
- Temperatura boje: 2500–3000K, 2500–3300K, 4300–5300K, 6000–7000K
- USB priključak za punjenje digitalnih uređaja poput pametnih telefona
- Funkcija timera – lampa se automatski isključuje nakon 1 sata
- Vijek trajanja LED: 50 000 sati
- Art. br.: 105100 (bijela), 105105 (crna)

FUNKCIJE

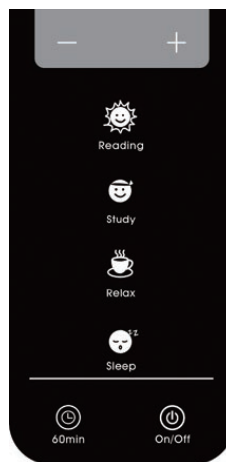

Podesiva svjetlina

Način čitanja (4300K–5300K)

Radni način (6000K–7000K)

Način opuštanja (2500K–3300K)

Način spavanja (2500K–3000K)

Timer 60 min

Uključi / Isključi

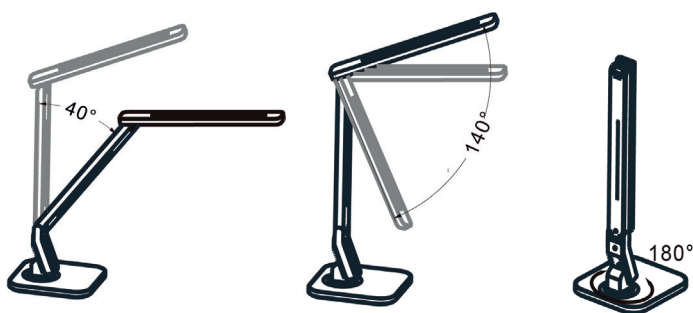

SIGURNOSNE UPUTE

- Koristite isključivo priloženi adapter i kabel.
- Proizvod je namijenjen isključivo za unutarnju upotrebu.
- Ne izlažite proizvod vodi, tekućinama ili visokoj vlažnosti.
- Ne postavljajte proizvod u blizini zapaljivih materijala.
- Isključite proizvod i odspojite ga iz napajanja prije čišćenja.
- Čistite proizvod mekom, suhom krpom. Ne koristite kemijska sredstva za čišćenje.
- Ne koristite proizvod ako su kabel ili adapter oštećeni.
- Koristite proizvod u temperaturnom rasponu od 0 do 45 °C.
- Držite proizvod izvan dohvata djece.

EU Izjava o sukladnosti

1. Model proizvoda: 105100, 105105

2. Naziv i adresa proizvođača ili njegovog ovlaštenog zastupnika:
SUN-FLEX AB
Logistilvägen 6
438 70 Landvetter, Švedska

3. Ova izjava o sukladnosti izdaje se pod isključivom odgovornošću proizvođača.

4. Predmet izjave:
Oprema: SUN-FLEX INLITE
Marka: SUN-FLEX
Model/tip: 105100, 105105

5. Gore opisani proizvod u skladu je s relevantnim zakonodavstvom Europske unije o uskladiavanju:
Direktiva o niskonaponskoj opremi (LVD) 2014/35/EU
Direktiva o elektromagnetskoj kompatibilnosti (EMC) 2014/30/EU
Direktiva o ograničenju uporabe određenih opasnih tvari (RoHS) 2011/65/EU

6. Upućivanja na relevantne usklađene norme ili druge tehničke specifikacije prema kojima je izjava o sukladnosti izdana:

LVD: EN 60335-2-2012
EN 60335-2-7:2010

EMC: EN 55014-1:2006 + A1:2009 + A2:2011
EN 55014-2:1997 + A1:2001 + A2:2008

RoHS: EN 50581:2012

7. Potpisano u ime i za račun:
Landvetter, 01.08.2025

Proizvođač SUN-FLEX AB

Joakim Persson

NAMESTITEV

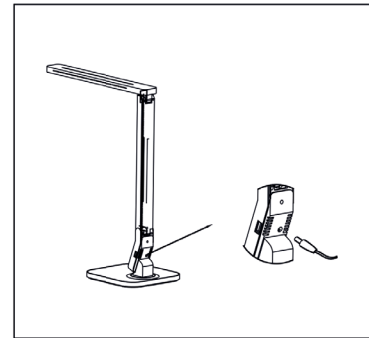
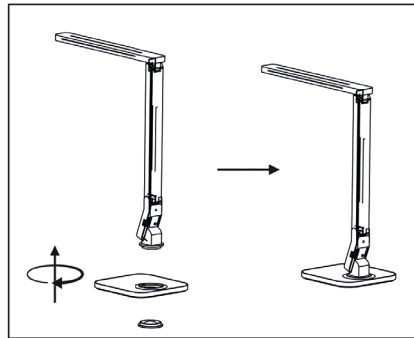
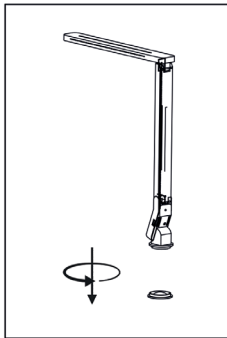

UPORABA

1. Priključite svetilko na vir napajanja s priloženim adapterjem.
2. Pritisnite gumb za vklop/izklop, da vklopite svetilko.
3. Na kratko pritisnite kontrolne gumbе za prilagoditev nastavitev.

FUNKCIJE

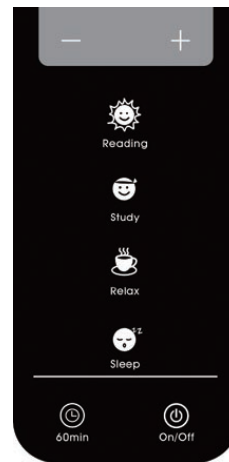

Nastavljiva svetilnost

Način branja (4300K-5300K)

Delovni način (6000K-7000K)

Sprostitveni način (2500K-3300K)

Način spanja (2500K-3000K)

Časovnik 60 min

Vklop / Izklop

TEHNIČNE SPECIFIKACIJE

- Vhod: 220-240V AC
- Moč namizne svetilke: 5 W
- CRI > 90
- Svetilnost, 5 stopenj: 1100L / 1000L / 900L / 750L / 600L ±100L
- Barvna temperatura: 2500-3000K, 2500-3300K, 4300-5300K, 6000-7000K
- USB-priključek za polnjenje digitalnih naprav, kot so pametni telefoni
- Funkcija časovnika – svetilka se samodejno izklopi po 1 uri
- Življenjska doba LED: 50 000 ur
- Art. št.: 105100 (bela), 105105 (črna)

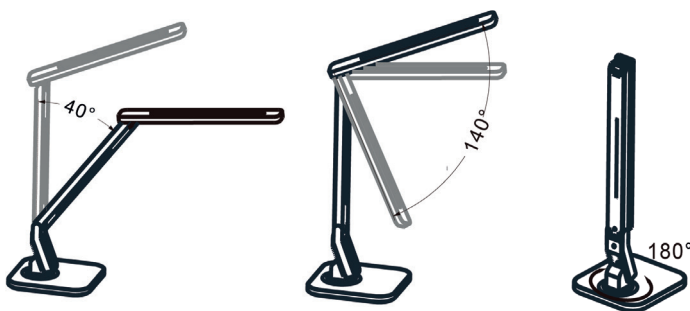

VARNOSTNA NAVODILA

- Uporabljajte samo priložen napajalni adapter in kabel.
- Izdelek je namenjen samo za notranjo uporabo.
- Izdelek ne izpostavljajte vodi, tekočinam ali visoki vlažnosti.
- Izdelek ne postavljajte v bližino vnetljivih materialov.
- Pred čiščenjem izdelek izklopite in ga izključite iz napajanja.
- Izdelek čistite z mehko, suho krpo. Ne uporabljajte kemičnih čistil.
- Izdelek ne uporabljajte, če sta kabel ali adapter poškodovana.
- Izdelek uporabljajte v temperaturnem območju od 0 do 45 °C.
- Izdelek hranite izven dosega otrok.

Izjava EU o skladnosti

1. Model izdelka: 105100, 105105

2. Ime in naslov proizvajalca ali njegovega pooblaščenega zastopnika:
SUN-FLEX AB
Logistikvägen 6
438 70 Landvetter, Švedska

3. Ta izjava o skladnosti je izdana izključno na odgovornost proizvajalca.

4. Predmet izjave:
Oprema: SUN-FLEX INLITE
Blagovna znamka: SUN-FLEX
Model/tip: 105100, 105105

5. Zgoraj opisani izdelek je skladen z ustrezno zakonodajo Evropske unije o usklajevanju:
Direktiva o nizki napetosti (LVD) 2014/35/EU
Direktiva o elektromagnetni združljivosti (EMC) 2014/30/EU
Direktiva o omejevanju uporabe nekaterih nevarnih snovi (RoHS) 2011/65/EU

6. Sklici na uporabljene usklajene standarde ali druge tehnične specifikacije, v skladu s katerimi je bila skladnost ugotovljena:

LVD: EN 60335-2:2012
EN 60335-2-7:2010

EMC: EN 55014-1:2006 + A1:2009 + A2:2011
EN 55014-2:1997 + A1:2001 + A2:2008

RoHS: EN 50581:2012

7. Podpisano v imenu in za račun:
Landvetter, 01.08.2025

Proizvajalec SUN-FLEX AB

Joakim Persson

ИНСТАЛАЦИЈА

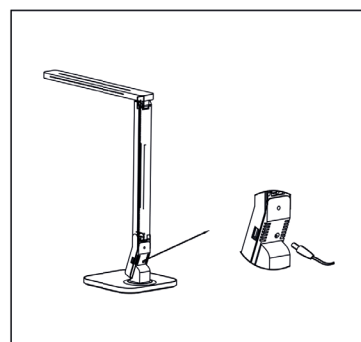
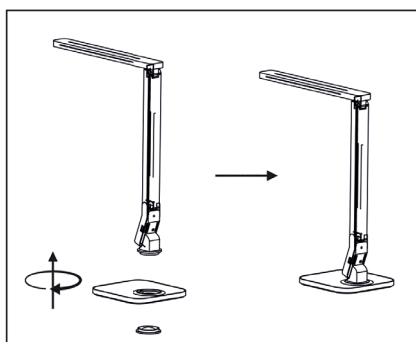
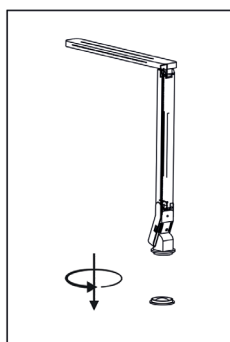

УПОТРЕБА

1. Прикључите лампу на извор напајања помоћу приложеног адаптера.
2. Притисните дугме за укључивање/искључивање да бисте укључили лампу.
3. Кратко притисните контролна дугмад за подешавање подешавања.

ТЕХНИЧКЕ СПЕЦИФИКАЦИЈЕ

- Улаз: 220–240V AC
- Снага стоне лампе: 5 W
- CRI > 90
- Осветљење, 5 нивоа: 1100L / 1000L / 900L / 750L / 600L ±100L
- Температура боје: 2500–3000K, 2500–3300K, 4300–5300K, 6000–7000K
- USB прикључак за пуњење дигиталних уређаја као што су паметни телефони
- Функција тајмера – лампа се аутоматски искључује након 1 сата
- Радни век LED: 50 000 сати
- Арт. бр.: 105100 (бела), 105105 (црна)

ФУНКЦИЈЕ

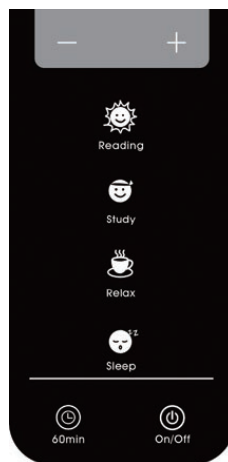

Подесиво осветљење

Режим читања (4300K–5300K)

Радни режим (6000K–7000K)

Режим опуштања (2500K–3300K)

Режим спавања (2500K–3000K)

Тајмер 60 мин

Укључи / Искључи

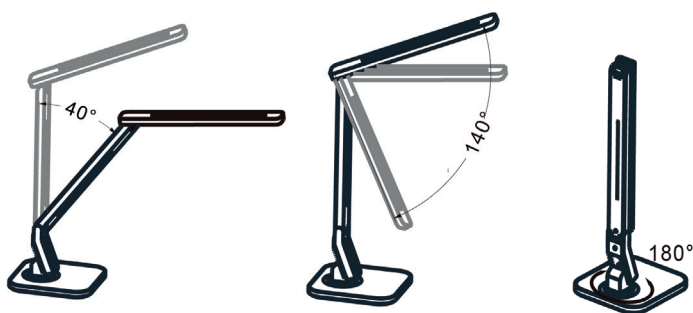

БЕЗБЕДНОСНА УПУТСТВА

- Користите искључиво приложени адаптер и кабл.
- Производ је намењен искључиво за унутрашњу употребу.
- Не излажите производ води, течностима или високој влажности.
- Не постављајте производ у близини запаљивих материјала.
- Искључите производ и искључите га из напајања пре чишћења.
- Чистите производ меком, сувом крпом. Не користите хемијска средства за чишћење.
- Не користите производ ако су кабл или адаптер оштећени.
- Користите производ у температурном опсегу од 0 до 45 °C.
- Држите производ ван домаћаја деце.

EU Izjava o usaglašenosti

1. Model proizvoda: 105100, 105105

2. Naziv i adresa proizvođača ili njegovog ovlaštenog zastupnika:
SUN-FLEX AB
Logistikvägen 6
438 70 Landvetter, Svedska

3. Ova izjava o usaglašenosti izdaje se pod isključivom odgovornošću proizvođača.

4. Predmet izjave:
Oprema: SUN-FLEX INLITE
Brend: SUN-FLEX
Model/tip: 105100, 105105

5. Gore opisani proizvod je u skladu sa relevantnim propisima Evropske unije o usaglašavanju:
Direktiva o niskonaponskoj opremi (LVD) 2014/35/EU
Direktiva o elektromagnetnoj kompatibilnosti (EMC) 2014/30/EU
Direktiva o ograničenju upotrebe opasnih supstanci (RoHS) 2011/65/EU

6. Reference na relevantne usklađene standarde ili druge tehničke specifikacije prema kojima je usaglašenost deklarirana:

LVD: EN 60335-2:2012
EN 60335-2-7:2010

EMC: EN 55014-1:2006 + A1:2009 + A2:2011
EN 55014-2:1997 + A1:2001 + A2:2008

RoHS: EN 50581:2012

7. Potpisano u ime i za račun:
Landvetter, 01.08.2025

Proizvođač SUN-FLEX AB

Joakim Persson

INSTALACIJA

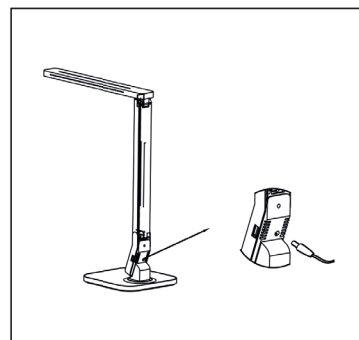
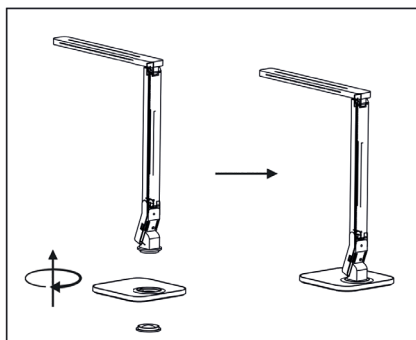
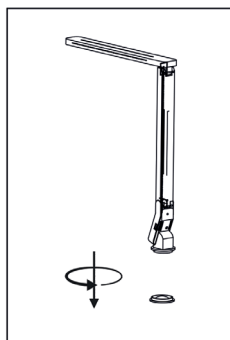

UPOTREBA

1. Priključite lampu na izvor napajanja pomoću priloženog adaptera.
2. Pritisnite dugme za uključivanje/isključivanje kako biste uključili lampu.
3. Kratko pritisnite kontrolne tipke za podešavanje postavki.

FUNKCIJE

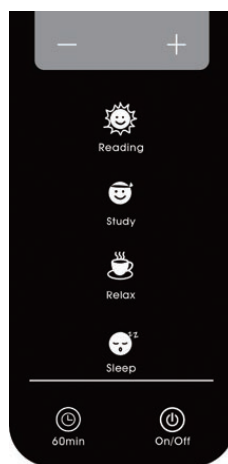

Podesivo osvetljenje

Režim čitanja (4300K-5300K)

Radni režim (6000K-7000K)

Režim opuštanja (2500K-3300K)

Režim spavanja (2500K-3000K)

Tajmer 60 min

Uključi / Isključi

TEHNIČKE SPECIFIKACIJE

- Ulaz: 220-240V AC
- Snaga stolne lampe: 5 W
- CRI > 90
- Osvjetljenje, 5 nivoa: 1100L / 1000L / 900L / 750L / 600L ±100L
- Temperatura boje: 2500-3000K, 2500-3300K, 4300-5300K, 6000-7000K
- USB priključak za punjenje digitalnih uređaja kao što su pametni telefoni
- Funkcija tajmera – lampa se automatski isključuje nakon 1 sata
- Radni vijek LED: 50 000 sati
- Art. br.: 105100 (bijela), 105105 (crna)

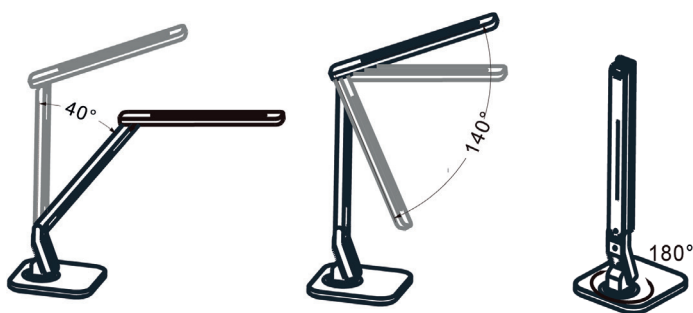

SIGURNOSNE UPUTE

- Koristite isključivo priloženi adapter i kabl.
- Proizvod je namijenjen isključivo za unutrašnju upotrebu.
- Ne izlažite proizvod vodi, tečnostima ili visokoj vlažnosti.
- Ne postavljajte proizvod u blizini zapaljivih materijala.
- Isključite proizvod i isključite ga iz napajanja prije čišćenja.
- Čistite proizvod mekom, suhom krpom. Ne koristite hemijska sredstva za čišćenje.
- Ne koristite proizvod ako su kabl ili adapter oštećeni.
- Koristite proizvod u temperaturnom rasponu od 0 do 45 °C.
- Držite proizvod van domašaja djece.

EU Izjava o usklađenosti

1. Model proizvoda: 105100, 105105

2. Naziv i adresa proizvođača ili njegovog ovlaštenog zastupnika:
SUN-FLEX AB
Logistikvägen 6
438 70 Landvetter, Švedska

3. Ova izjava o usklađenosti izdaje se pod isključivom odgovornošću proizvođača.

4. Predmet izjave:
Oprema: SUN-FLEX INLITE
Brend: SUN-FLEX
Model/tip: 105100, 105105

5. Gore opisani proizvod u skladu je s relevantnim propisima Evropske unije o usklađivanju:
Direktiva o niskonaponskoj opremi (LVD) 2014/35/EU
Direktiva o elektromagnetnoj kompatibilnosti (EMC) 2014/30/EU
Direktiva o ograničenju upotrebe opasnih supstanci (RoHS) 2011/65/EU

6. Reference na relevantne usklađene standarde ili druge tehničke specifikacije prema kojima je usklađenost deklarirana:

LVD: EN 60335-2:2012
EN 60335-2-7:2010

EMC: EN 55014-1:2006 + A1:2009 + A2:2011
EN 55014-2:1997 + A1:2001 + A2:2008

RoHS: EN 50581:2012

7. Potpisano u ime i za račun:
Landvetter, 01.08.2025

Proizvođač SUN-FLEX AB

Joakim Persson

ИНСТАЛАЦИЈА

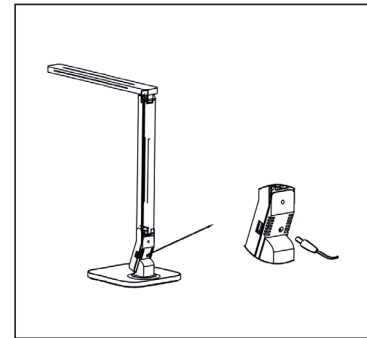
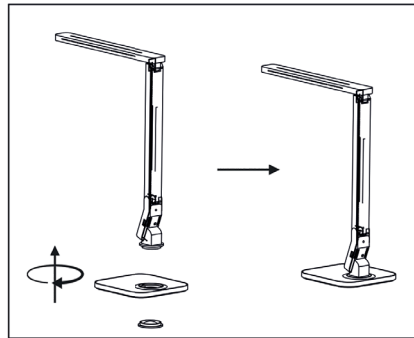
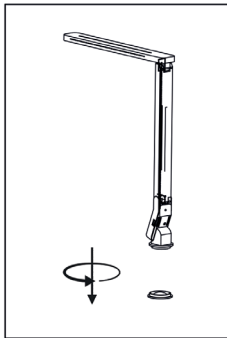

УПОТРЕБА

1. Поврзете ја ламбата со извор на напојување користејќи го приложениот адаптер.
2. Притиснете го копчето Вклучи/Исклучи за да ја вклучите ламбата.
3. Кратко притиснете ги контролните копчиња за да ги прилагодите поставките.

ТЕХНИЧКИ СПЕЦИФИКАЦИИ

- Влез: 220–240V AC
- Мокност на столна ламба: 5 W
- CRI > 90
- Осветленост, 5 нивоа: 1100L / 1000L / 900L / 750L / 600L ±100L
- Температура на боја: 2500–3000K, 2500–3300K, 4300–5300K, 6000–7000K
- USB приклучок за полнење на дигитални уреди како што се паметни телефони
- Функција на тајмер – ламбата автоматски се исклучува по 1 час
- Животен век на LED: 50 000 часа
- Артикул бр.: 105100 (бела), 105105 (црна)

ФУНКЦИИ

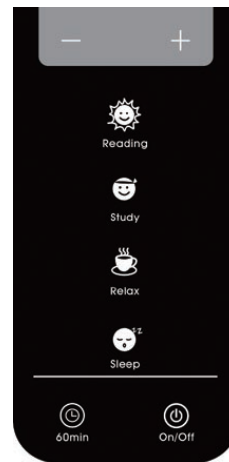

- Прилагодлива осветленост
- Режим за читање (4300K–5300K)
- Работен режим (6000K–7000K)
- Режим за релаксација (2500K–3300K)
- Режим за спиење (2500K–3000K)
- Тајмер 60 мин
- Вклучи / Исклучи

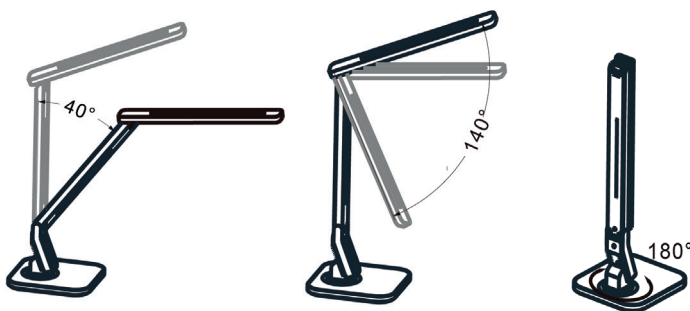

БЕЗБЕДНОСНИ УПАТСТВА

- Користете само приложениот адаптер и кабел.
- Производот е наменет само за внатрешна употреба.
- Не го изложувајте производот на вода, течности или висока влажност.
- Не го поставувајте производот во близина на запаливи материјали.
- Исклучете го производот и исклучете го од напојување пред чистење.
- Чистете го производот со мека, сува крпа. Не користете хемиски средства за чистење.
- Не го користете производот ако кабелот или адаптерот се оштетени.
- Користете го производот во температурен опсег од 0 до 45 °C.
- Чувајте го производот подалеку од дофат на деца.

ЕУ Декларација за сообразност

1. Модел на производ: 105100, 105105

2. Име и адреса на производителот или неговиот овластен претставник:
SUN-FLEX AB
Logistikvägen 6
438 70 Landvetter, Шведска

3. Оваа декларација за сообразност е издадена под целосна одговорност на производителот.

4. Предмет на декларацијата:

Опрема: SUN-FLEX INLITE
Трговска марка: SUN-FLEX
Модел/тип: 105100, 105105

5. Горенаведениот производ е во согласност со релевантното законодавство на Европската унија за хармонизација:
Директива за нисковолтна опрема (LVD) 2014/35/EU
Директива за електромагнетна компатибилност (EMC) 2014/30/EU
Директива за ограничување на употребата на опасни супстанции (RoHS) 2011/65/EU

6. Референци на применетите хармонизирани стандарди или други технички спецификации врз основа на кои е изјавена сообразноста:

LVD: EN 60335-2-2012
EN 60335-2-7:2010

EMC: EN 55014-1:2006 + A1:2009 + A2:2011
EN 55014-2:1997 + A1:2001 + A2:2008

RoHS: EN 50581:2012

7. Потпишано во име и за сметка на:
Landvetter, 01.08.2025

Производител SUN-FLEX AB

Joakim Persson

UPPSETNING

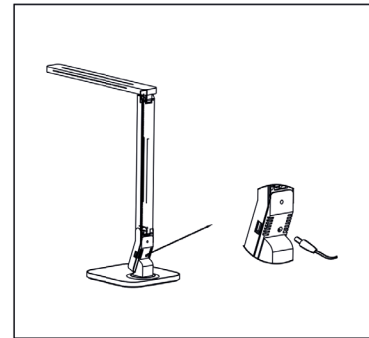
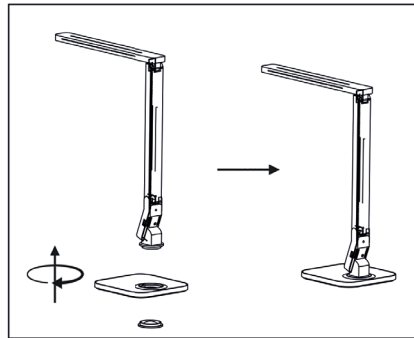
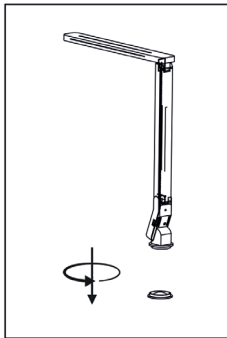

NOTKUN

1. Tengdu lampann við rafmagn með meðfylgjandi straumbreyti.
2. Ýttu á kveikja/slökkva hnappinn til að kveikja á lampanum.
3. Ýttu stutt á stjórnhnappana til að stilla stillingar.

AÐGERÐIR

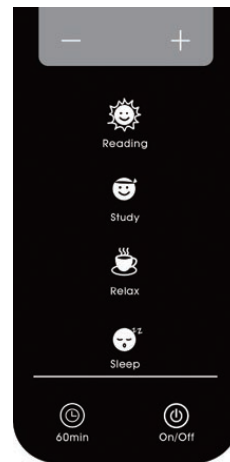

Stillanlegt birtustig

Leststilling (4300K–5300K)

Vinnustilling (6000K–7000K)

Slökunarstilling (2500K–3300K)

Svefnstilling (2500K–3000K)

Tímastillir 60 mín

Kveikja / Slökkva

TÆKNILÝSING

- Inntak: 220–240V AC
- Afl borðlampa: 5 W
- CRI > 90
- Birtustig, 5 stig: 1100L / 1000L / 900L / 750L / 600L ±100L
- Litahitastig: 2500–3000K, 2500–3300K, 4300–5300K, 6000–7000K
- USB-tengi til að hlaða stafrænum tækjum eins og snjallsímum
- Tímastillir – lampinn slekkur sjálfkrafa á sér eftir 1 klukkustund
- Líftími LED: 50 000 klst.
- Vörurn.: 105100 (hvítur), 105105 (svartur)

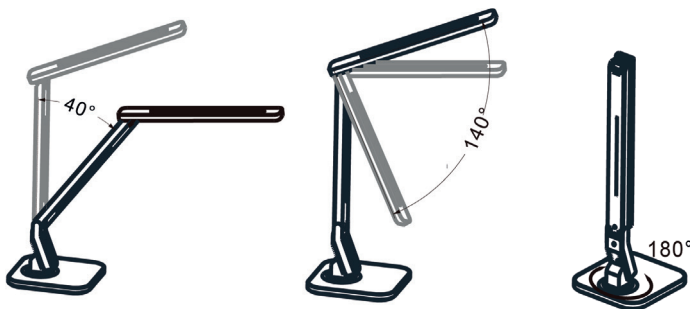

ÖRYGGISLEIÐBEININGAR

- Notaðu aðeins meðfylgjandi straumbreyti og snúru.
- Varan er eingöngu ætluð til notkunar innandyrna.
- Forðastu að láta vöruna komast í snertingu við vatn, vökva eða mikinn raka.
- Settu vöruna ekki nálægt eldfimur efnum.
- Slökktu á vörunni og taktu hana úr sambandi áður en hún er hreinsuð.
- Hreinsaðu vöruna með mjúkum, þurrum klút. Ekki nota kemísk hreinsiefni.
- Notaðu ekki vöruna ef snúran eða straumbreytirinn er skemmdur.
- Notaðu vöruna við hitastig á bilinu 0–45 °C.
- Geymdu vöruna þar sem börn ná ekki til.

ES Samræmisýfirlýsing

1. Vörulíkan: 105100, 105105

2. Nafn og heimilisfang framleiðanda eða umboðsmanns hans:
SUN-FLEX AB
Logistilvägen 6
438 70 Landvetter, Svíþjóð

3. Þessi samræmisýfirlýsing er gefin út á ábyrgð framleiðandans eingöngu.

4. Efni yfirlýsingarinnar:
Tæki: SUN-FLEX INLITE
Vörumerki: SUN-FLEX
Gerð/tegund: 105100, 105105

5. Ofangreind vara er í samræmi við viðeigandi samræmd lögjöf Evrópusambandsins:
Lágspennutílskipun (LVD) 2014/35/ESB
Rafsegulhæfistílskipun (EMC) 2014/30/ESB
Takmörkun á notkun hættulegra efna (RoHS) 2011/65/ESB

6. Tilvísanir í viðeigandi samræmda staðla eða aðra tæknilega staðla sem samræmið byggist á:

LVD: EN 60335-2-2012
EN 60335-2-7-2010

EMC: EN 55014-1:2006 + A1:2009 + A2:2011
EN 55014-2:1997 + A1:2001 + A2:2008

RoHS: EN 50581:2012

7. Undirritað fyrir hönd og í umboði:
Landvetter, 01.08.2025

Framleiðandi SUN-FLEX AB

Joakim Persson

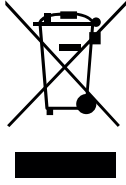

English – Disposal and Recycling (EU)

This product is covered by the European Directive 2012/19/EU on Waste Electrical and Electronic Equipment (WEEE). The crossed-out wheeled bin symbol indicates that the product must not be disposed of with household waste. It shall be delivered to an appropriate collection point for recycling of electrical and electronic equipment. Correct disposal helps prevent potential harm to the environment and human health. For more information, contact your local authority or waste disposal service.

Svenska – Avfallshantering och återvinning (EU)

Denna produkt omfattas av EU-direktiv 2012/19/EU om avfall som utgörs av eller innehåller elektrisk och elektronisk utrustning (WEEE). Symbolen med en överkryssad soptunna på hjul anger att produkten inte får slängas tillsammans med hushållsavfall. Den ska lämnas till en lämplig insamlingsplats för återvinning av elektrisk och elektronisk utrustning. Korrekt avfallshantering hjälper till att förebygga potentiell skada på miljön och människors hälsa. För mer information, kontakta din lokala myndighet eller avfallshanteringsstjänst.

Dansk – Bortskaffelse og genanvendelse (EU)

Dette produkt er omfattet af EU-direktiv 2012/19/EU om affald af elektrisk og elektronisk udstyr (WEEE). Symbolet med den overkrydsede skraldespand på hjul angiver, at produktet ikke må bortskaffes sammen med husholdningsaffald. Det skal afleveres på en passende indsamlingsplads til genanvendelse af elektrisk og elektronisk udstyr. Korrekt bortskaffelse hjælper med at forebygge potentiell skade på miljøet og menneskers sundhed. For yderligere information, kontakt de lokale myndigheder eller affaldsservice.

Norsk – Avfallshåndtering og resirkulering (EU)

Dette produktet er omfattet av EU-direktiv 2012/19/EU om avfall fra elektrisk og elektronisk utstyr (WEEE). Symbolet med en overkrysset søppeldunk på hjul indikerer at produktet ikke skal kastes sammen med husholdningsavfall. Det skal leveres til et egnet innsamlingspunkt for resirkulering av elektrisk og elektronisk utstyr. Riktig avfallshåndtering bidrar til å forhindre potensiell skade på miljøet og menneskers helse. For mer informasjon, kontakt lokale myndigheter eller renovasjonstjeneste.

Suomi – Hävittäminen ja kierrätys (EU)

Tämä tuote kuuluu EU-direktiivin 2012/19/EU sähkö- ja elektroniikkalaiteromusta (WEEE) soveltamisalaan. Yliiviivatun jäteastian symboli tarkoittaa, että tuotetta ei saa hävittää kotitalousjätteen mukana. Se tulee toimittaa asianmukaiseen keräyspisteeseen sähkö- ja elektroniikkalaitteiden kierrätystä varten. Oikea hävittäminen auttaa ehkäisemään mahdollisia haittoja ympäristölle ja ihmisten terveydelle. Lisätietoja saat paikallisilta viranomaisilta tai jätehuolto-palvelulta.

Français – Élimination et recyclage (UE)

Ce produit est couvert par la directive européenne 2012/19/UE relative aux déchets d'équipements électriques et électroniques (DEEE). Le symbole de la poubelle barrée indique que ce produit ne doit pas être éliminé avec les déchets ménagers. Il doit être déposé dans un point de collecte approprié pour le recyclage des équipements électriques et électroniques. Une élimination correcte contribue à prévenir les effets nocifs potentiels sur l'environnement et la santé humaine. Pour plus d'informations, contactez les autorités locales ou le service de gestion des déchets.

Deutsch – Entsorgung und Recycling (EU)

Dieses Produkt unterliegt der europäischen Richtlinie 2012/19/EU über Elektro- und Elektronik-Altgeräte (WEEE). Das Symbol der durchgestrichenen Mülltonne auf Rädern weist darauf hin, dass das Produkt nicht mit dem Hausmüll entsorgt werden darf. Es muss bei einer geeigneten Sammelstelle für das Recycling von Elektro- und Elektronikgeräten abgegeben werden. Die ordnungsgemäße Entsorgung hilft, mögliche Schäden für Umwelt und Gesundheit zu vermeiden. Für weitere Informationen wenden Sie sich bitte an Ihre örtliche Behörde oder Entsorgungsdienstleister.

Nederlands – Afvoer en recycling (EU)

Dit product valt onder de Europese richtlijn 2012/19/EU betreffende afgedankte elektrische en elektronische apparatuur (AEEA). Het symbool van de door-gestreepte vuilnisbak geeft aan dat het product niet bij het huishoudelijk afval mag worden weggegooid. Het moet worden ingeleverd bij een geschikt inzamel-punt voor recycling van elektrische en elektronische apparatuur. Correcte verwijdering helpt mogelijke schade aan het milieu en de volksgezondheid te voorkomen. Neem voor meer informatie contact op met de lokale autoriteiten of afvalverwerkingsdienst.

Polska – Utylizacja i recykling (UE)

Produkt ten jest objęty dyrektywą europejską 2012/19/UE dotyczącą zużytego sprzętu elektrycznego i elektronicznego (WEEE). Symbol przekreślonego kosza na kółkach oznacza, że produktu nie wolno wyrzucać razem z odpadami komunalnymi. Należy go oddać do odpowiedniego punktu zbiórki w celu recy-lingu sprzętu elektrycznego i elektronicznego. Prawidłowa utylizacja pomaga zapobiegać potencjalnym szkodom dla środowiska i zdrowia ludzi. Aby uzyskać więcej informacji, skontaktuj się z lokalnymi władzami lub firmą zajmującą się gospodarką odpadami.

Eesti – Käitlus ja ringlussevõtt (EL)

See toode kuulub Euroopa direktiivi 2012/19/EL alla, mis käsitleb elektri- ja elektroonikaseadmete jäätmeid (WEEE). Läbikriipsutatud ratastega prügikasti sümbol näitab, et toodet ei tohi visata olmejäätmete hulka. See tuleb viia sobivasse kogumispunkti elektri- ja elektroonikaseadmete ringlussevõttiks. Õige käitlemine aitab vältida võimalikku kahju keskkonnale ja inimeste tervisele. Lisateabe saamiseks pöörduge kohaliku omavalitsuse või jäätmekäitlusteenuse poole.

Lietuva – Šalinimas ir perdirbimas (ES)

Šis gaminyš patenka į Europos direktyvos 2012/19/ES dėl elektros ir elektro-ninės įrangos atliekų (WEEE) taikymo sritį. Perbrauktos šiukšliadėžės su ratuka-is simbolis rodo, kad gaminio negalima išmesti kartu su buitinėmis atliekomis. Jį reikia pristatyti į tinkamą surinkimo punktą elektrinės ir elektroninės įrangos perdirbimui. Tinkamas šalinimas padeda išvengti galimos žalos aplinkai ir žmonių sveikatai. Daugiau informacijos suteiks vietos valdžios institucijos arba atliekų tvarkymo tarnyba.

Latviski – Utilizācija un pārstrāde (ES)

Šis produkts ir iekļauts Eiropas Direktīvā 2012/19/ES par elektrisko un elektronisko iekārtu atkritumiem (WEEE). Pārsvītrotās atkritumu tvertnes simbols norāda, ka produktu nedrīkst izmest kopā ar sadzīves atkritumiem. Tas jānogādā atbilstošā savākšanas punktā elektrisko un elektronisko iekārtu pār-strādei. Pareiza utilizācija palīdz novērst iespējamo kaitējumu videi un cilvēku veselībai. Lai iegūtu vairāk informācijas, sazinieties ar vietējo pašvaldību vai atkritumu apsaimniekošanas dienestu.

Čeština – Likvidace a recyklace (EU)

Tento výrobek spadá pod evropskou směrnici 2012/19/EU o odpadních elek-trických a elektronických zařízeních (WEEE). Symbol přeškrtnuté popelnice na kolečkách znamená, že výrobek nesmí být likvidován společně s komunálním odpadem. Musí být odevzdán na příslušné sběrné místo pro recyklaci elek-trických a elektronických zařízení. Správná likvidace pomáhá předcházet možným škodám na životním prostředí a lidském zdraví. Pro více informací kontaktujte místní úřady nebo službu nakládání s odpady.

Slovenčina – Likvidácia a recyklácia (EÚ)

Tento výrobok spadá pod európsku smernicu 2012/19/EÚ o odpade z elek-trických a elektronických zariadení (WEEE). Symbol prečiarknutého odpad-kového koša na kolieskach znamená, že výrobok sa nesmie likvidovať spolu s komunálnym odpadom. Musí sa odovzdať na príslušné zberné miesto na recykláciu elektrických a elektronických zariadení. Správna likvidácia pomáha predchádzať možným škodám na životnom prostredí a zdraví ľudí. Pre viac informácií kontaktujte miestne orgány alebo službu nakladania s odpadmi.

Hrvatski – Odlaganje i recikliranje (EU)

Ovaj proizvod obuhvaćen je europskom Direktivom 2012/19/EU o otpadnoj električnoj i elektroničkoj opremi (WEEE). Simbol prekrizene kante za otpad na kotačima označava da se proizvod ne smije odlagati s kućnim otpadom. Mora se predati na odgovarajuće mjesto za prikupljanje radi recikliranja električne i elektroničke opreme. Pravilno odlaganje pomaže u sprječavanju potencijalne štete za okoliš i zdravlje ljudi. Za više informacija obratite se lokalnim vlastima ili službi za zbrinjavanje otpada.

Slovenščina – Odstranjevanje in recikliranje (EU)

Ta izdelek spada pod evropsko direktivo 2012/19/EU o odpadni električni in elektronski opremi (WEEE). Simbol prečrtanega zabojnika na kolesih pomeni, da izdelek ni dovoljeno odvreči med gospodinjske odpadke. Oddati ga je treba na ustrezno zbirno mesto za recikliranje električne in elektronske opreme. Pravilno odstranjevanje pomaga preprečiti morebitno škodo za okolje in zdravje ljudi. Za več informacij se obrnite na lokalne oblasti ali službo za ravnanje z odpadki.

Српски – Одлагање и рециклажа (ЕУ)

Ovaj proizvod je obuhvaćen europskom Direktivom 2012/19/EU o otpadnoj električnoj i elektronskoj opremi (WEEE). Simbol prečrtane kante za otpad na točkovicima označava da proizvod ne sme da se odlaže zajedno sa kućnim otpadom. Mora se predati na odgovarajuće mesto za prikupljanje radi reciklaže električne i elektronske opreme. Pravilno odlažanje pomaže u sprječavanju potencijalne štete po životnu sredinu i zdravlje ljudi. Za više informacija obratite se lokalnim vlastima ili službi za upravljanje otpadom.

Bosanski – Odlaganje i reciklaža (EU)

Ovaj proizvod je obuhvaćen evropskom Direktivom 2012/19/EU o otpadnoj električnoj i elektronskoj opremi (WEEE). Simbol prekrižene kante za otpad na tačkovima označava da se proizvod ne smije odlagati zajedno sa kućnim otpadom. Mora se predati na odgovarajuće mjesto za prikupljanje radi reciklaže električne i elektronske opreme. Pravilno odlaganje pomaže u sprečavanju potencijalne štete po okoliš i zdravlje ljudi. Za više informacija obratite se lokalnim vlastima ili službi za upravljanje otpadom.

Македонски – Отстранување и рециклирање (ЕУ)

Ovoј производ е опфатен со Европската директива 2012/19/EU за отпад од електрична и електронска опрема (WEEE). Симболот со прецртана корпа за отпад на тркала означува дека производот не смее да се фрла со домашниот отпад. Треба да се предаде на соодветно место за собирање за рециклирање на електрична и електронска опрема. Правилното отстранување помага да се спречи потенцијална штета за животната средина и здравјето на луѓето. За повеќе информации контактирајте ги локалните власти или службата за управување со отпад.

Íslenska – Förgun og endurvinnsla (ES)

Þessi vara fellur undir Evróputilskipun 2012/19/ES um raf- og rafeindatækjaúr-gang (WEEE). Táknið með yfirstrikaðri ruslatunnu á hjólum gefur til kynna að ekki megi farga vörinni með heimilissorpi. Hana skal afhenda á viðeigandi móttökustað fyrir endurvinnslu raf- og rafeindatækja. Rétt förgun hjálpar til við að koma í veg fyrir möguleg skaðleg áhrif á umhverfið og heilsu manna. Fyrir frekari upplýsingar hafið samband við sveitarfélagið eða sorphirðubjónustu.

SUN-FLEX



SUN-FLEX AB, Logistikkvägen 6, SE-438 70 Landvetter, Sweden

Tel: +46 322 127 00

info@sun-flex.com

www.sun-flex.com

