

# SUN-FLEX® DESKFRAME I

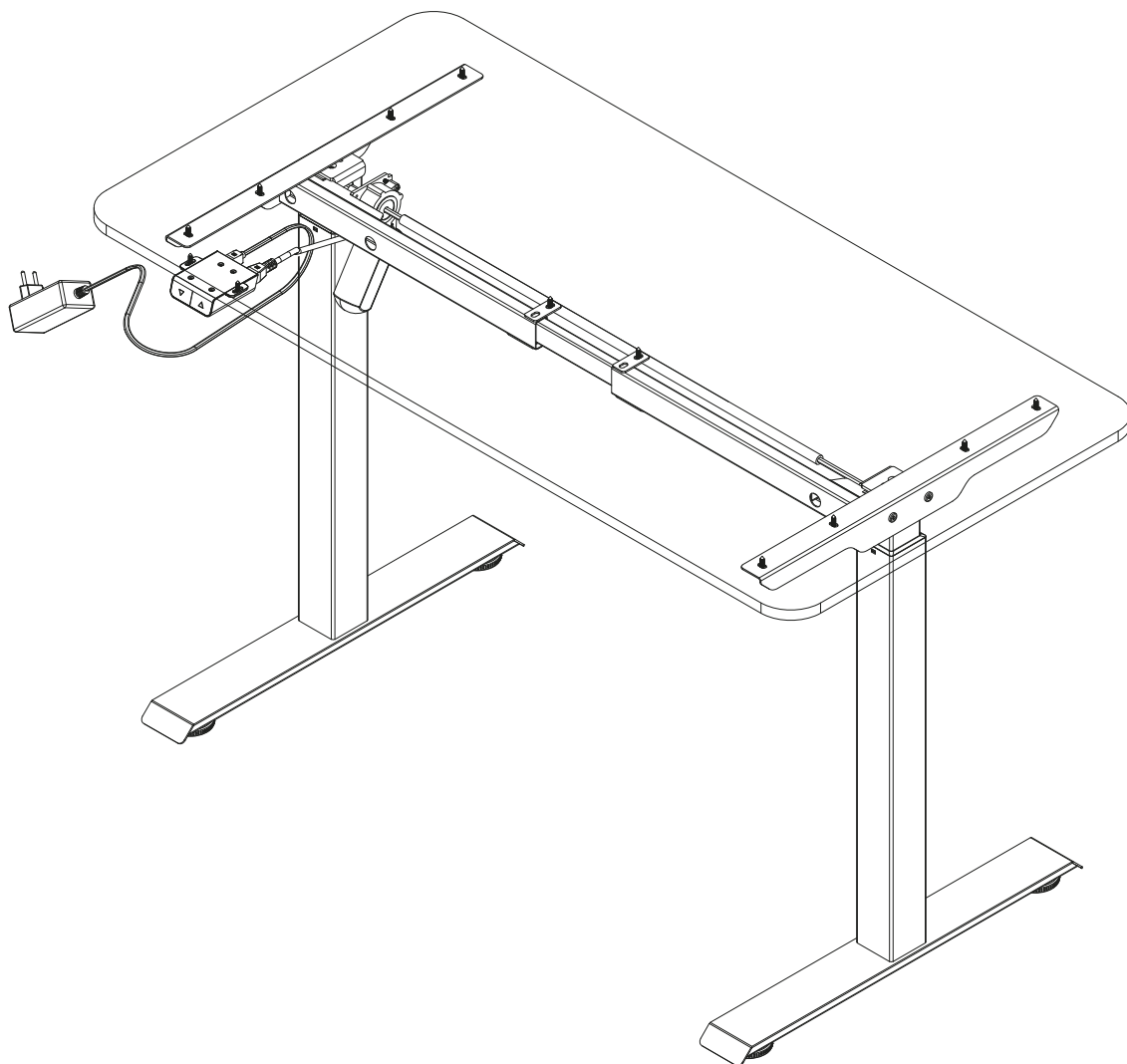

English, assembly manual (8)

Svenska, monteringsanvisning (10)

Dansk, samlevejledning (12)

Norsk, monteringshåndbok (14)

Suomi, kokoamisohjeet (16)

Français, manuel de montage (18)

Deutsch, montagehandbuch (20)

Nederlands, montagehandleiding (22)

Polska, Instrukcja montażu (24)

Eesti, paigaldusjuhised (26)

Lietuva, montavimo instrukcija (28)

Latviski, salikšanas rokasgrāmata (30)

Čeština, návod k montáži (32)

Slovenčina, návod na montáž (34)

Hrvatski, upute za montažu (36)

Slovenščina, navodila za montažo (38)

Srpski, uputstvo za montažu (40)



Bosanski, uputstvo za montažu (42)

Македонски, упатство за монтажа (44)

Íslenska, leiðbeiningar um samsetningu (46)

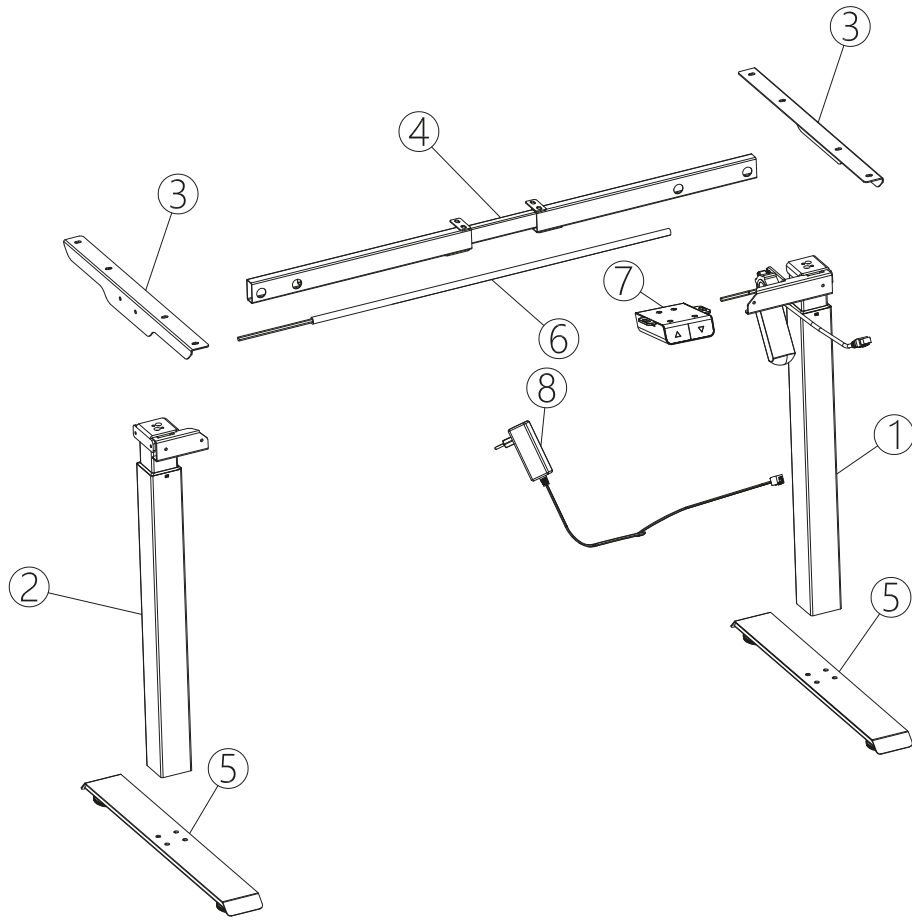
# SUN-FLEX®DESKFRAME I

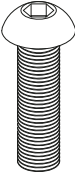

A	QTY:8	B	QTY:8	C	QTY:2	D	QTY:10
							
M6*12		M8*30		M4.2*16		ST5.0*13/16/19/23 (optional)	

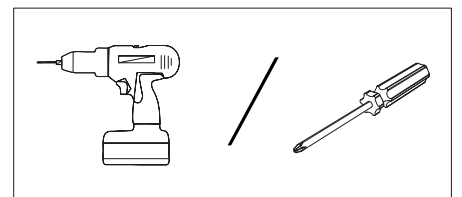
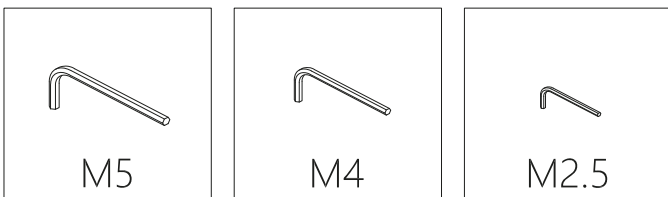

1.

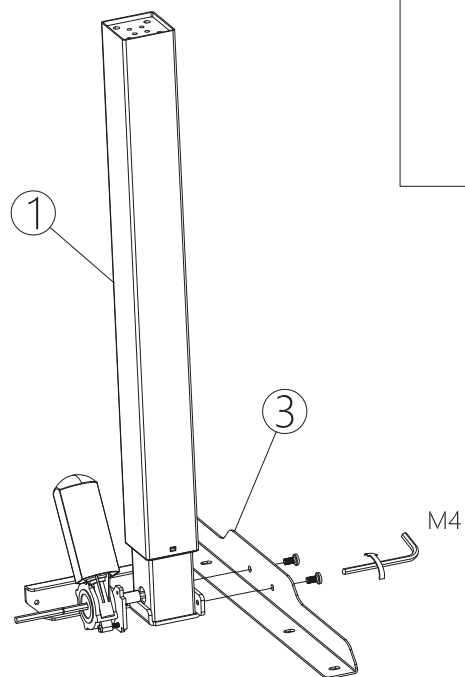
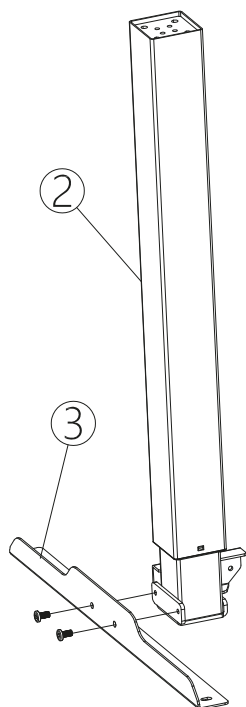

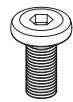
A	QTY:4
	
M6*12	

2.

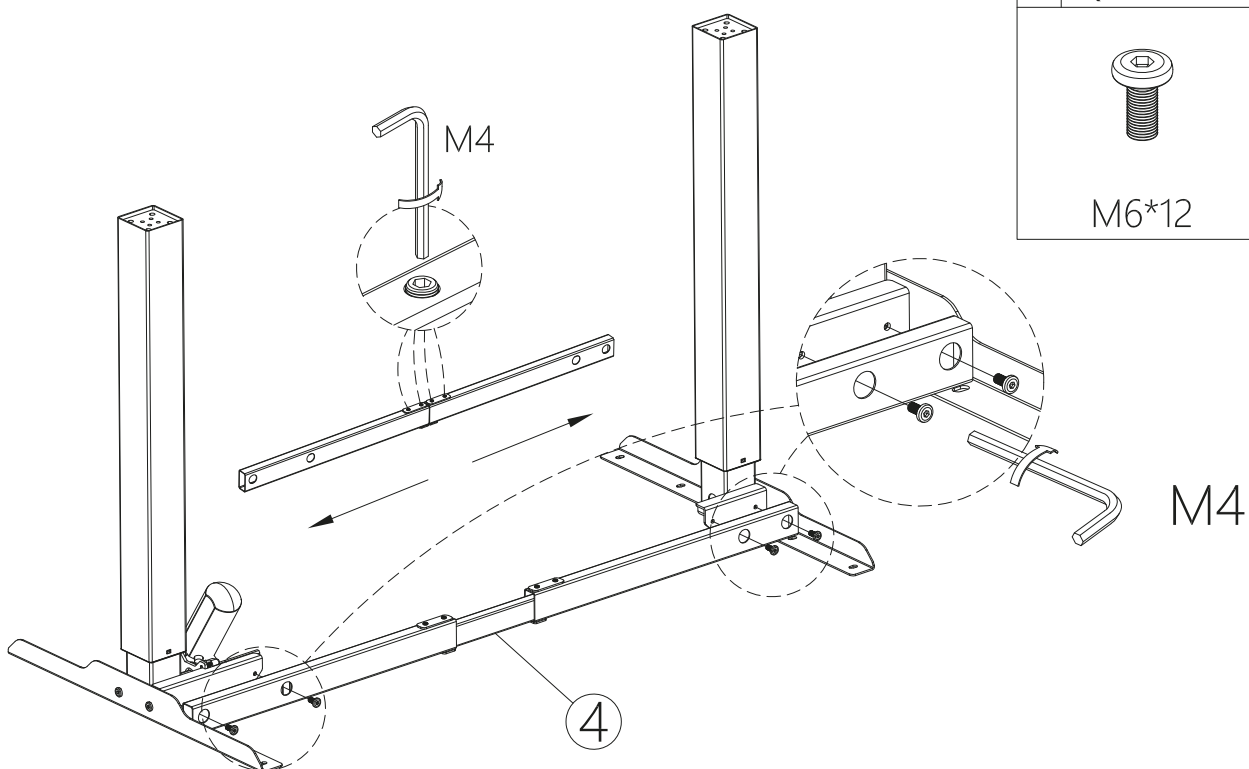

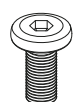
A	QTY:4
	
M6*12	

3.

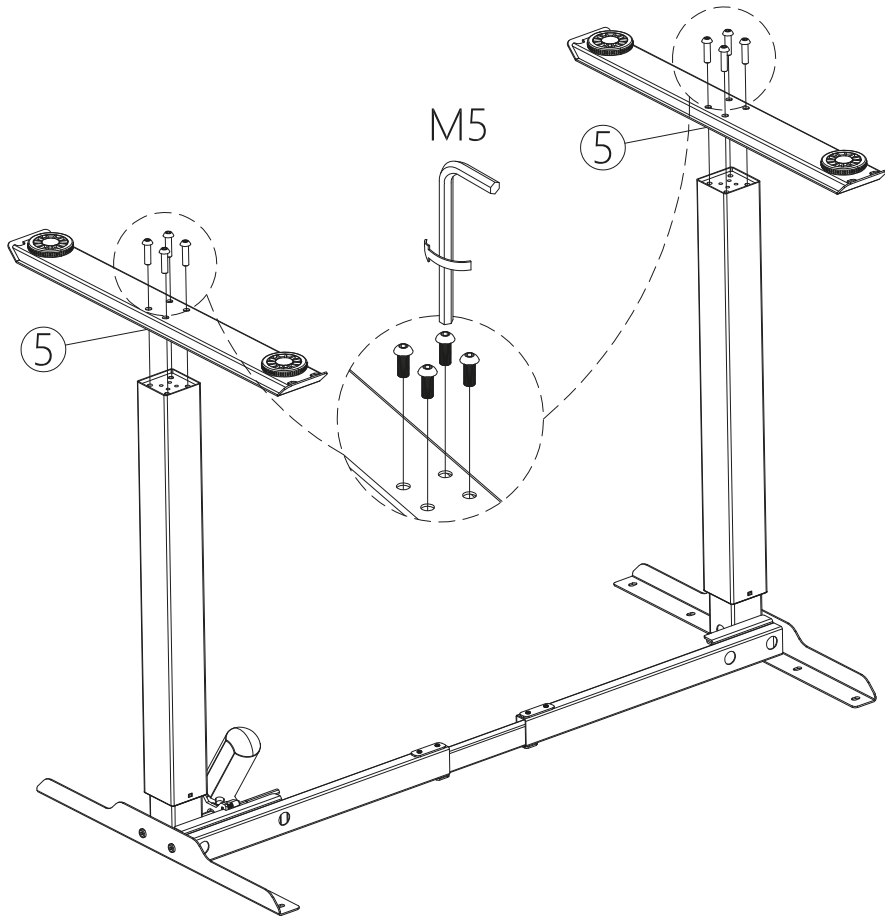

B	QTY:8
M8*30	

4.

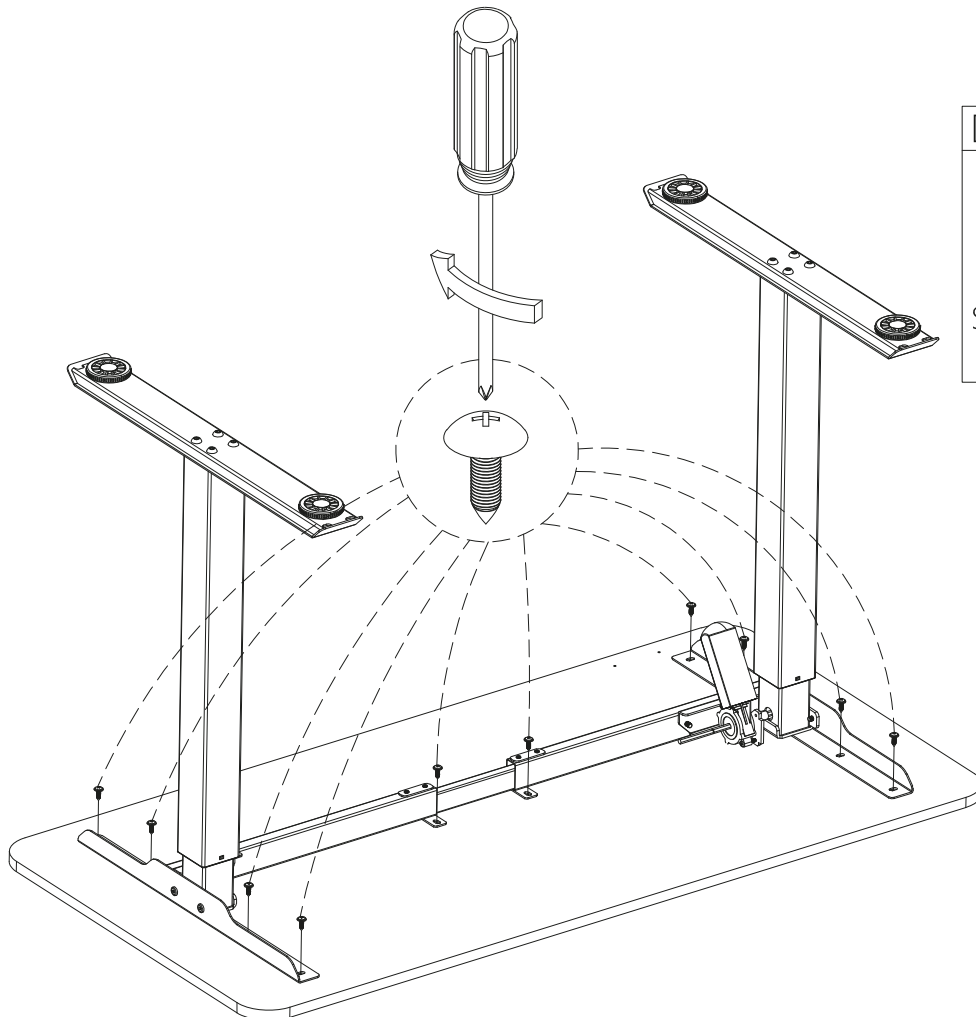

D	QTY:10
ST5.0*13/16/19/23 (optional)	

5.

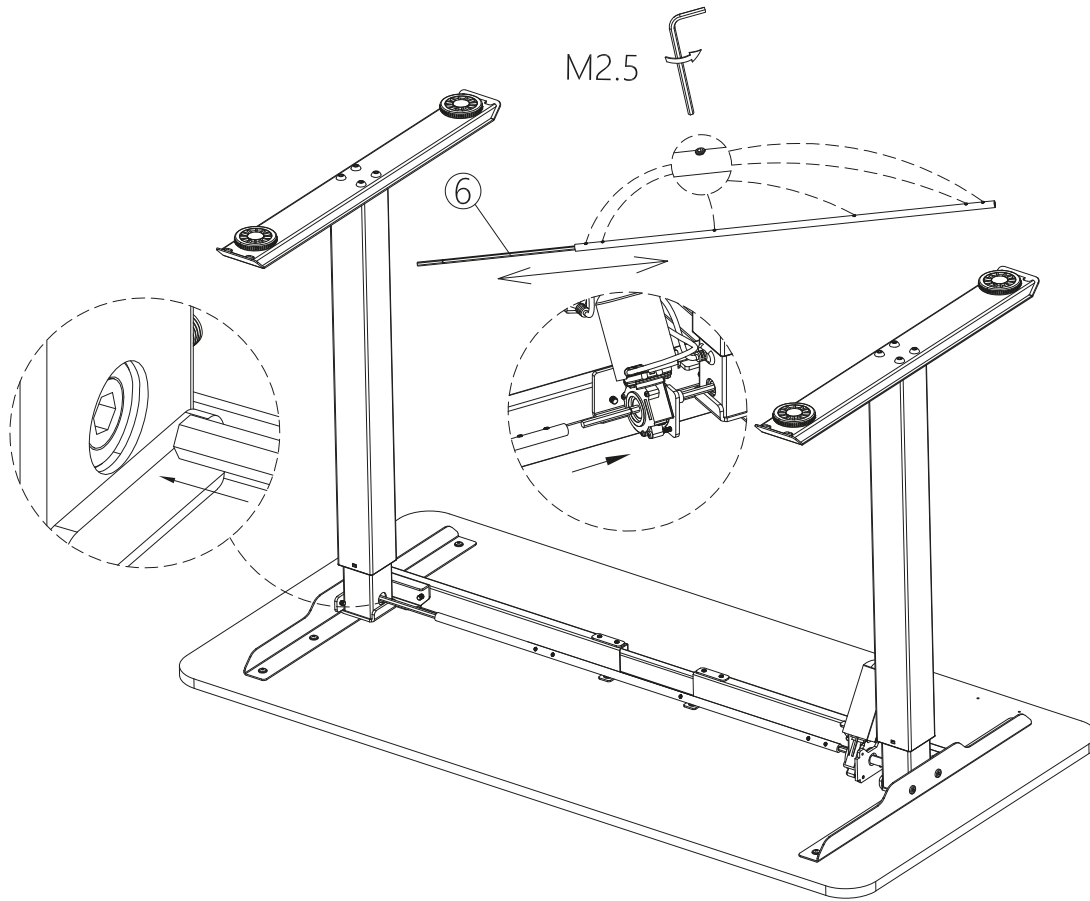

6.

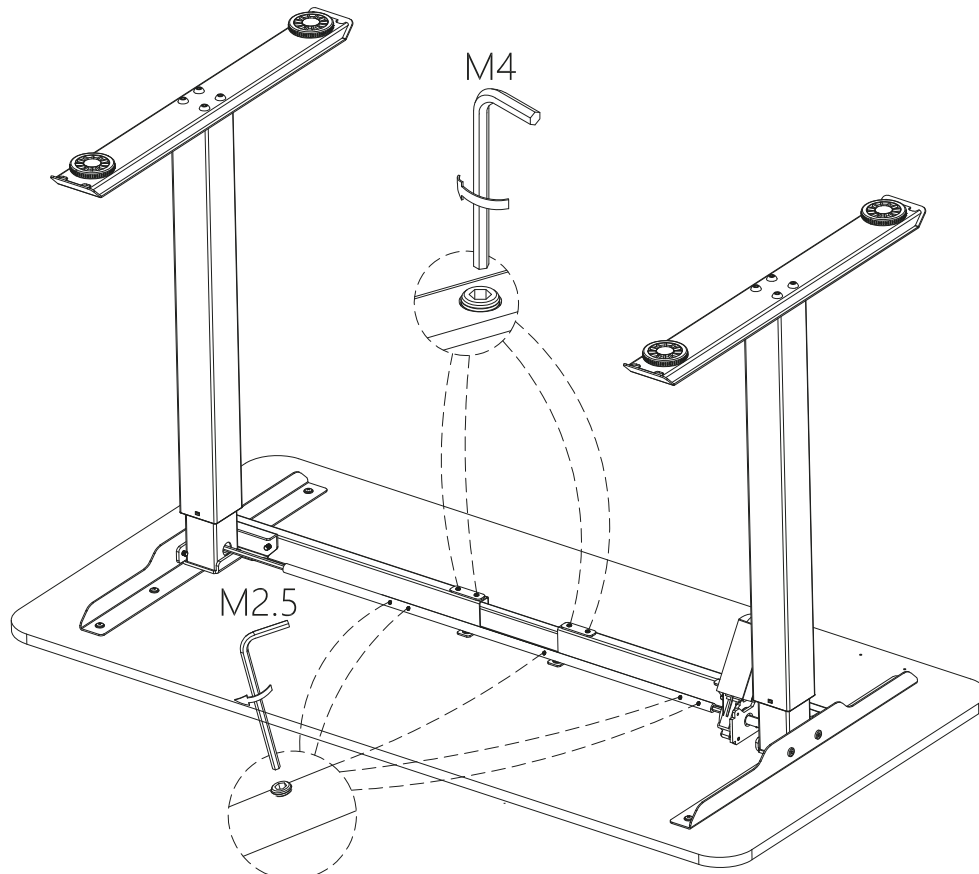

7.

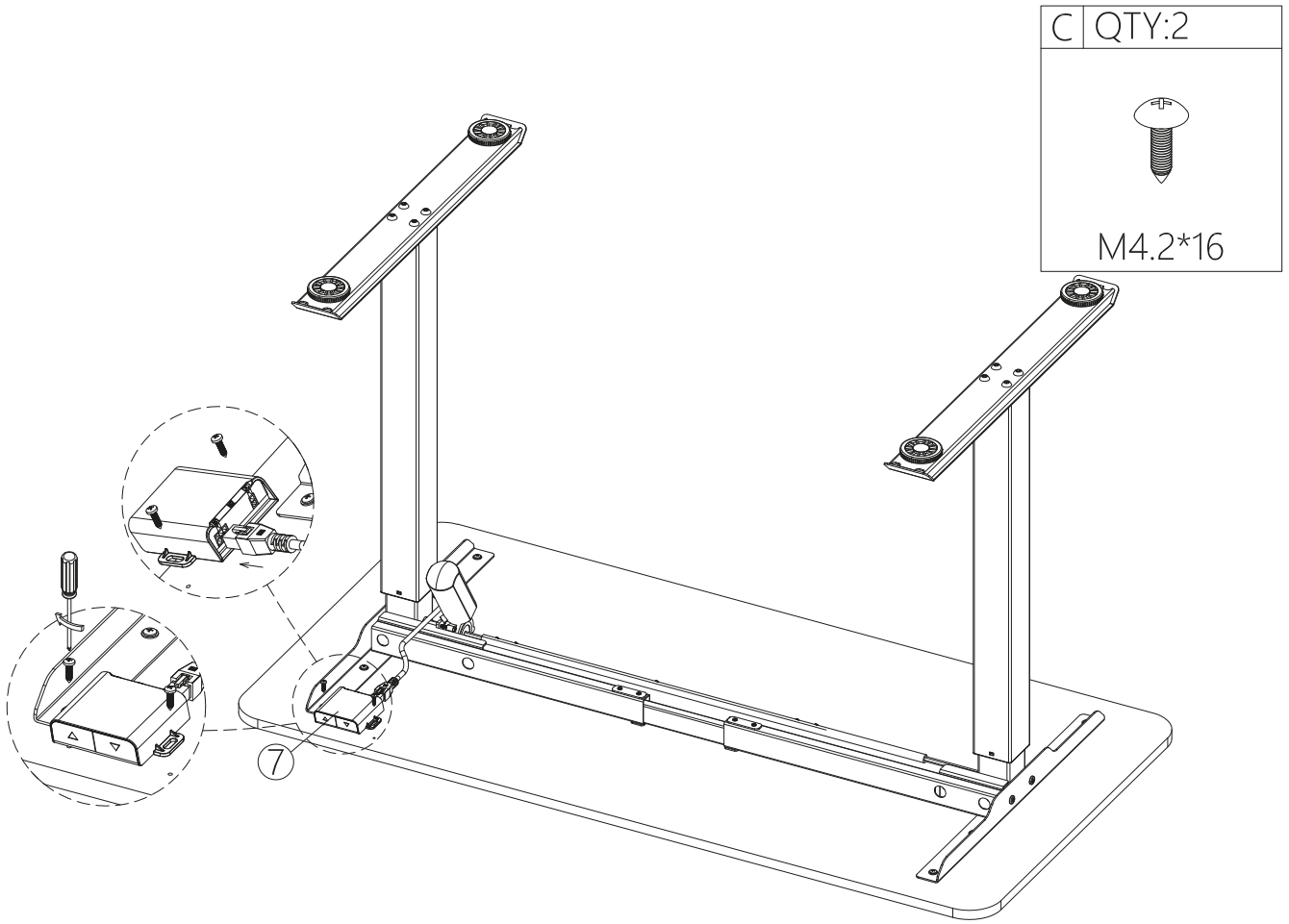

8.

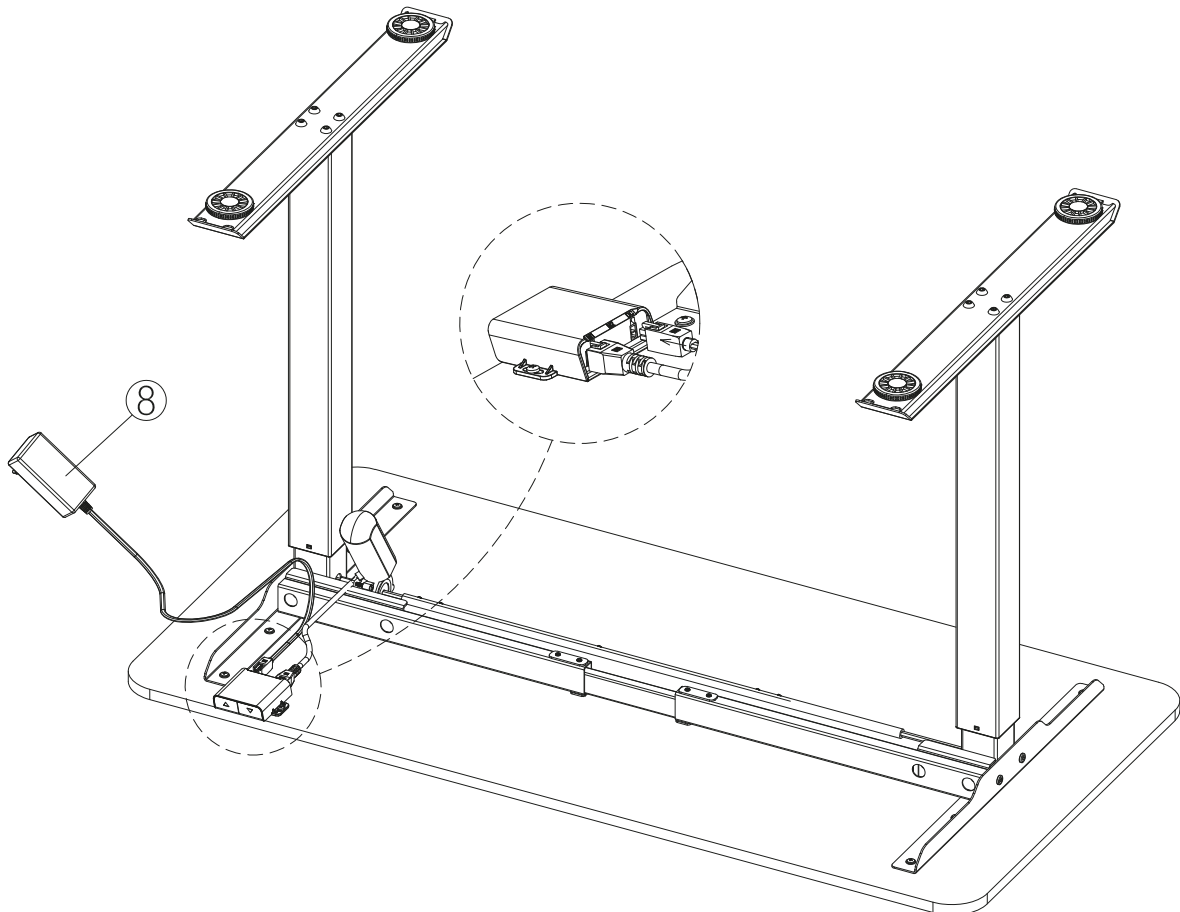

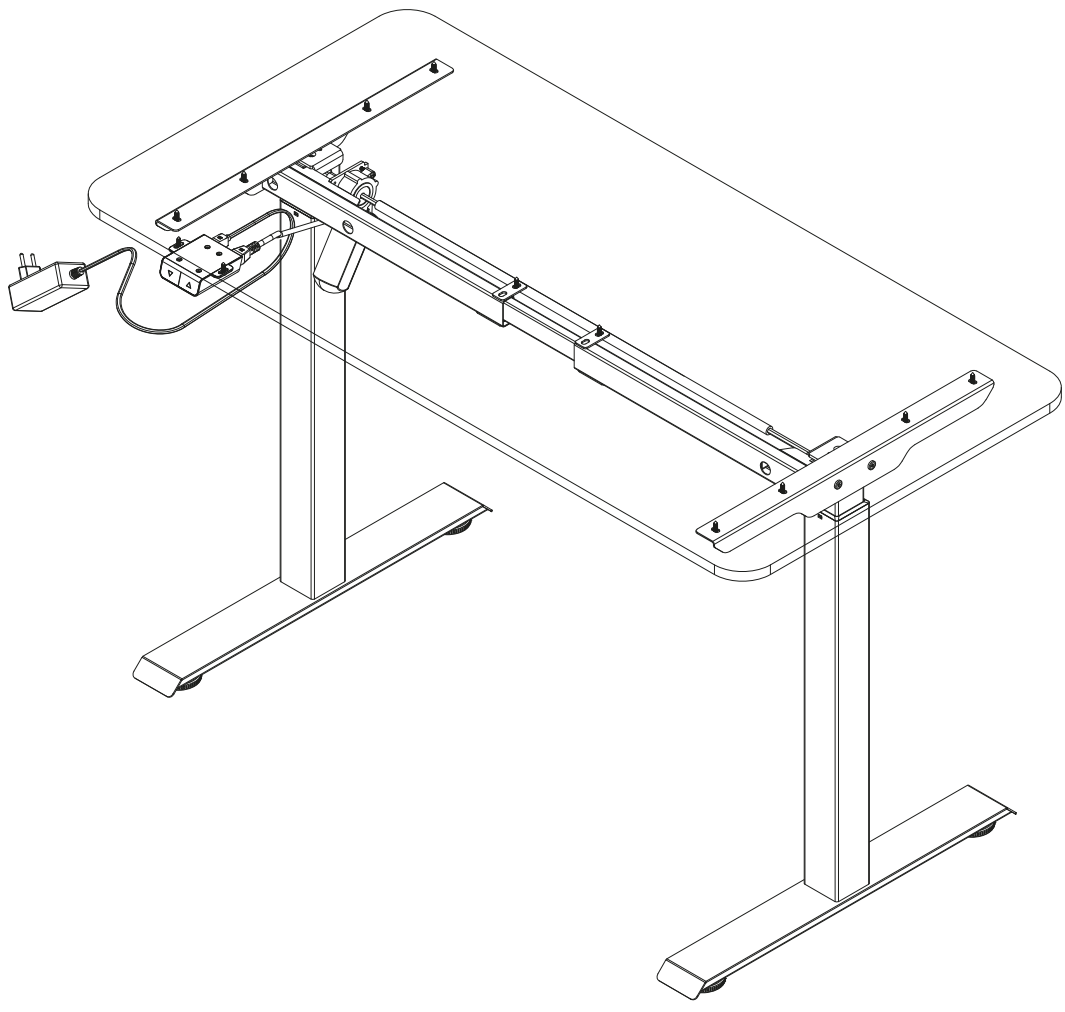

**Art.no: 600601, 600701, 600801**

**Electric control part:**

Input voltage: 100-240V

Output voltage: 29V DC, Max. 1A

Duty cycle: 10% MAX 2 min on 18 min off

Intuitive control

**Desk frame part:**

Dynamic load: 70 kg

Static load: 100 kg

**Installation of control box:**

- Attach the control box to the motor cable/cables.
- Attach the power cable to the control box.
- Assemble the control box to the underside of the desktop at preferred place with the screws incl.
- Use the intuitive control to adjust to preferred desk height.

**Safety and warnings:**

This appliance can be used by children aged from 8 years and above and persons with reduced physical, sensory or mental capabilities or lack of experience and knowledge if they have been given supervision or instruction concerning use of the appliance in a safe way and understand the hazards involved. Children shall not play with the appliance. Cleaning and user maintenance shall not be made by children without supervision.

**Correct disposal of this product:**

This product is covered by the European Directive 2012/19/EU on Waste Electrical and Electronic Equipment (WEEE). The crossed-out wheeled bin symbol indicates that the product must not be disposed of with household waste. It shall be delivered to an appropriate collection point for recycling of electrical and electronic equipment. Correct disposal helps prevent potential harm to the environment and human health. For more information, contact your local authority or waste disposal service.

RoHS



CE

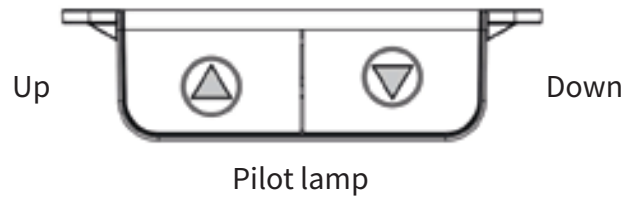

When using the desk for the first time, please press the "▽" down key, when it runs to the bottom, the buzzer will make a sound of "di". The desk is then ready for use.

### Pilot lamp

Displays normal and abnormal information of the operation of the table.

### Up & down

- Up: Press the "△" button to adjust the height of the desk upwards to your best position.
- Down: Press the "▽" button to adjust the height of the desk to your best position.

### Reset

1. Forced reset: Please press the "▽" key until the desk drops to the lowest point, then release the key, press the "▽" key again for about 5 seconds until you hear a "di" sound and the product rebounds to complete the initialization.
2. Note: During the reset process, if the initialization is interrupted, the up key will not work at this time, only the down key can be operated. After the reset it needs to be completed and the buzzer sounds "di" means the reset is completed.

### Upper limit and lower limit function setting and cancellation

When the desk is in the process of rising or falling, and it encounters reverse resistance, the desk will automatically rebound, and the red light will flash.

1. Limit setting: Press and hold "△" and "▽" for 5 seconds at the height that needs to be limited, and a buzzer will be heard at this time, indicating that the setting of the minimum/maximum limit is successful. (The set value is less than or equal to 96, the default setting is the lower limit position, the set value is greater than or equal to 97, the default setting is the upper limit position)
2. Limit cancel: run to the limit height first, press and hold "△" and "▽" again for 5 seconds, when the buzzer sound is heard, the limit is canceled.

### Error and solution

- When the green light of the system is on, it means the system is working normally, and when the green light and red light are on at the same time, it indicates that the system is in the test mode.
- Refer to the following table for flashing red light.

Flash 1 time	Power or controller box fault	Change power or controlbox
Flash 2 times	Abnormal motor connection	Check the motor connection cable
Flash 3 times	Motor fault	Check or replace the motor
Flash 4 times	Motor short circuit or overload	Lighten the weight of the desktop
Flash 5 times	Anticollision alert	Rebound reminder, normal condition
Flash 6 times	Table tilt (Reserved function)	
Flash 7 times	Reserved function	
Flash 8 times	Reserved function	
Flash 9 times	Overtime operation	Automatic recovery after 20 minutes of inactivity

**Art.nr: 600601, 600701, 600801**

**Elektrisk styrenhet:**

Inspänning: 100–240 V

Utspanning: 29V DC, Max. 1A

Driftcykel: 10 % (max 2 min på, 18 min av)

Intuitiv styrning

**Bordsstativ:**

Dynamisk belastning: 70 kg

Statisk belastning: 100 kg

**Installation av kontrollbox:**

- Anslut kontrollboxen till motorkabeln/-kablarna.
- Anslut strömkabeln till kontrollboxen.
- Montera kontrollboxen på undersidan av bordsskivan på önskad plats med medföljande skruvar.
- Använd den intuitiva styrningen för att justera till önskad bordshöjd.

**Säkerhet och varningar:**

Denna produkt kan användas av barn från 8 år och uppåt samt av personer med nedsatt fysisk, sensorisk eller mental förmåga eller brist på erfarenhet och kunskap, om de har fått handledning eller instruktioner om säker användning av produkten och förstår de risker som är förknippade med användningen. Barn får inte leka med produkten. Rengöring och underhåll får inte utföras av barn utan tillsyn.

**Korrekt avfallshantering av denna produkt:**

Denna produkt omfattas av EU-direktiv 2012/19/EU om avfall som utgörs av eller innehåller elektrisk och elektronisk utrustning (WEEE). Symbolen med en överkryssad soptunna på hjul innebär att produkten inte får kastas tillsammans med hushållsavfall. Den ska lämnas till en lämplig insamlingsplats för återvinning av elektrisk och elektronisk utrustning. Korrekt avfallshantering bidrar till att förebygga potentiella negativa effekter på miljön och människors hälsa. För mer information, kontakta din kommun eller avfallshanteringstjänst.

RoHS



CE

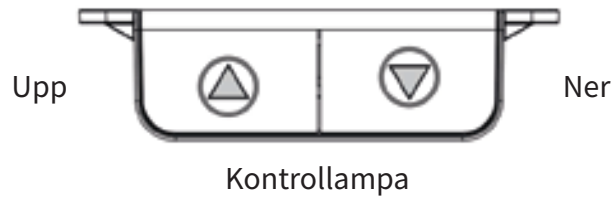

När du använder bordet för första gången vänligen tryck på nedåtknappen "▼". När det har nått sin lägsta punkt hörs ett "pip". Bordet kan nu föras upp eller ner efter behov.

### Kontrollampa

Visar information om normal och avvikande användning av bordet.

### Upp & ner

- Upp: Tryck på "▲"knappen för att justera bordets höjd uppåt till önskad nivå.
- Ned: Tryck på "▼" knappen för att justera bordets höjd nedåt till önskad nivå

### Återställ

1. Tvingad återställning: Tryck in knappen "▼" tills bordsstommen når sin lägsta nivå. Släpp knappen och tryck därefter in knappen "▼" på nytt. Håll den intryckt i cirka 5 sekunder tills det hörs ett pip och bordet rör sig uppåt igen. Återställningen är då slutförd.
2. OBS! Om återställningsprocessen avbryts kommer inte uppåt-knappen att fungera. Endast nedåt-knappen fungerar. Återställningen måste därför fullföljas enligt ovan tills ett pip hörs, vilket betyder att återställningen är klar.

### Funktioner för att ställa in eller avlägsna övre och undre gräns

Om bordet stöter på ett hinder medan det körs upp eller ned kommer det automatisk att återgå och den röda lampan kommer att blinka.

1. Memorera höjd/gränsvärde: Tryck och håll "▲" och "▼" nedtryckta i 5 sekunder på den höjd du önskar. När inställningen är klar hörs ett surrande ljud vilket indikerar att inställningen av minimihöjd/maxhöjd lyckats. (Standardinställningen för det lägre gränsvärdet är ett värde som är lika med 96 eller lägre. Standardinställningen för det högre gränsvärdet är ett värde som är lika med 97 eller högre).
2. Radera gränsvärde: Kör först bordet till gränshöjden, tryck och håll "▲" och "▼" nedtryckta i 5 sekunder. När det hörs ett surrande ljud så innebär det att inställningen för minimihöjd/maxhöjd är raderad.

### Felsökning

- När systemets gröna lampa är tänd betyder det att systemet fungerar normalt. När den gröna och röda lampan är tänd samtidigt betyder det att systemet är i testläge.
- Använd tabellen nedan vid blinkande rött ljus.

1 blinkning	Fel på kontrollenhet eller strömtillförsel	Kontrollera strömtillförsel och kabel eller byt ut kontrollenhet
2 blinkningar	Felaktig motoranslutning	Kontrollera motorkabeln
3 blinkningar	Fel på motor	Kontrollera eller byt motor
4 blinkningar	Kortslutning eller överbelastning av motor	Minska belastningen på bordsytan
5 blinkningar	Kollisionsvarning	Signalerar återgång, normalläge
6 blinkningar	Bordsytan lutar (Reserverad funktion)	
7 blinkningar	Reserverad funktion	
8 blinkningar	Reserverad funktion	
9 blinkningar	Överhettning	Återgår till normal funktion efter 20 minuters inaktivitet

**Art.nr: 600601, 600701, 600801**

**Elektrisk styreenhed:**

Indgangsspænding: 100–240 V

Udgangsspænding: 29V DC, maks. 1A

Driftscyklus: 10 % (maks. 2 min. til, 18 min. fra)

Intuitiv styring

**Bordstel:**

Dynamisk belastning: 70 kg

Statisk belastning: 100 kg

**Installation af kontrolboks:**

- Tilslut kontrolboksen til motorkablet/-kablerne.
- Tilslut strømkablet til kontrolboksen.
- Monter kontrolboksen på undersiden af bordpladen på den ønskede placering med de medfølgende skruer.
- Brug den intuitive styring til at justere til den ønskede bordhøjde.

**Sikkerhed og advarsler:**

Dette produkt kan anvendes af børn fra 8 år og opefter samt af personer med nedsatte fysiske, sensoriske eller mentale evner eller manglende erfaring og viden, hvis de har fået vejledning eller instruktion i sikker brug af produktet og forstår de risici, der er forbundet med brugen. Børn må ikke lege med produktet. Rengøring og vedligeholdelse må ikke udføres af børn uden opsyn.

**Korrekt bortskaffelse af dette produkt:**

Dette produkt er omfattet af EU-direktiv 2012/19/EU om affald af elektrisk og elektronisk udstyr (WEEE). Symbolet med en overkrydset affaldsbeholder på hjul betyder, at produktet ikke må bortskaffes sammen med husholdningsaffald. Det skal afleveres på en egnet indsamlingsplads til genanvendelse af elektrisk og elektronisk udstyr. Korrekt bortskaffelse bidrager til at forebygge potentielle negative konsekvenser for miljøet og menneskers sundhed. For mere information, kontakt din kommune eller affaldshåndteringstjeneste.

RoHS



CE

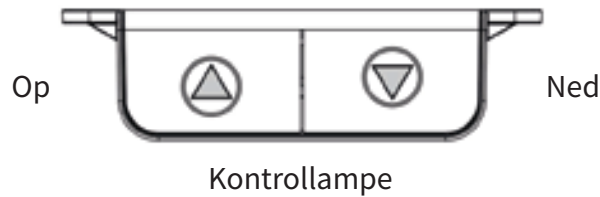

Når du anvender bordet første gang, tryk venligst på ned-knappen "▽".

Når det har nået sin laveste position, høres et "bip". Bordet kan nu hæves eller sænkes efter behov.

### Kontrollampe

Viser information om normal og afvigende brug af bordet.

### Op & ned

- Op: Tryk på "△" knappen for at justere bordets højde opad til ønsket niveau.
- Ned: Tryk på "▽" knappen for at justere bordets højde nedad til ønsket niveau.

### Nulstilling

1. Tvungen nulstilling: Tryk og hold knappen "▽" inde, indtil bordstellet når sin laveste position. Slip knappen og tryk derefter på "▽" igen. Hold den inde i ca. 5 sekunder, indtil der høres et bip, og bordet bevæger sig opad igen. Nulstillingen er nu fuldført.
2. OBS! Hvis nulstillingsprocessen afbrydes, vil op-knappen ikke fungere. Kun ned-knappen fungerer. Nulstillingen skal derfor gennemføres som beskrevet ovenfor, indtil der høres et bip, hvilket betyder, at nulstillingen er afsluttet.

### Funktioner til indstilling eller fjernelse af øvre og nedre grænse

Hvis bordet støder på en forhindring under op- eller nedkørsel, vil det automatisk køre tilbage, og den røde lampe vil blinke.

1. Gem højde/grænseværdi: Tryk og hold "△" og "▽" nede i 5 sekunder ved den ønskede højde. Når indstillingen er gennemført, høres en summelyd, som indikerer, at indstillingen af minimumshøjde/maksimumshøjde er lykkedes. (Standardindstillingen for den nedre grænseværdi er en værdi lig med 96 eller lavere. Standardindstillingen for den øvre grænseværdi er en værdi lig med 97 eller højere).
2. Slet grænseværdi: Kør først bordet til grænsehøjden, tryk og hold "△" og "▽" nede i 5 sekunder. Når der høres en summelyd, betyder det, at indstillingen for minimumshøjde/maksimumshøjde er slettet.

### Fejlfinding

- Når systemets grønne lampe lyser, betyder det, at systemet fungerer normalt. Når den grønne og røde lampe lyser samtidig, betyder det, at systemet er i testtilstand.
- Brug tabellen nedenfor ved blinkende rødt lys.

Blinker 1 gang	Fejl på strømtilførsel eller betjeningsboks	Skift strømtilførsel eller betjeningsboks
Blinker 2 gange	Unormal motordrift	Tjek kablet til motoren
Blinker 3 gange	Motorfejl	Tjek eller skift motoren
Blinker 4 gange	Kortslutning eller overbelastning af motoren	Reducer vægten på skrivebordet
Blinker 5 gange	Kollisionsalarm	Påmindelse om tilbagekørsel, normal tilstand
Blinker 6 gange	Bordhældning (reserveret funktion)	
Blinker 7 gange	Reserveret funktion	
Blinker 8 gange	Reserveret funktion	
Blinker 9 gange	Overtidsdrift	Automatisk genoptagelse efter 20 minutters inaktivitet

**Art.nr: 600601, 600701, 600801**

**Elektrisk styreenhet:**

Inngangsspenning: 100–240 V

Utgangsspenning: 29 V DC, maks. 1 A

Driftssyklus: 10 % (maks. 2 min på, 18 min av)

Intuitiv styring

**Bordstativ:**

Dynamisk belastning: 70 kg

Statisk belastning: 100 kg

**Installasjon av kontrollboks:**

- Koble kontrollboksen til motorkabelen/-kablene.
- Koble strømkabelen til kontrollboksen.
- Monter kontrollboksen på undersiden av bordplaten på ønsket sted med medfølgende skruer.
- Bruk den intuitive styringen for å justere til ønsket bordhøyde.

**Sikkerhet og advarsler:**

Dette produktet kan brukes av barn fra 8 år og oppover, samt av personer med nedsatt fysisk, sensorisk eller mental evne eller mangel på erfaring og kunnskap, dersom de har fått veiledning eller instruksjoner om sikker bruk av produktet og forstår risikoene som er forbundet med bruken. Barn må ikke leke med produktet. Rengjøring og vedlikehold må ikke utføres av barn uten tilsyn.

**Korrekt avfallshåndtering av dette produktet:**

Dette produktet omfattes av EU-direktiv 2012/19/EU om avfall som består av eller inneholder elektrisk og elektronisk utstyr (WEEE). Symbolet med en overkrysset avfallsbeholder på hjul betyr at produktet ikke skal kastes sammen med husholdningsavfall. Det skal leveres til et egnet innsamlingspunkt for resirkulering av elektrisk og elektronisk utstyr. Korrekt avfallshåndtering bidrar til å forebygge potensielle negative konsekvenser for miljøet og menneskers helse. For mer informasjon, kontakt din kommune eller avfallshåndteringstjeneste.

RoHS



CE

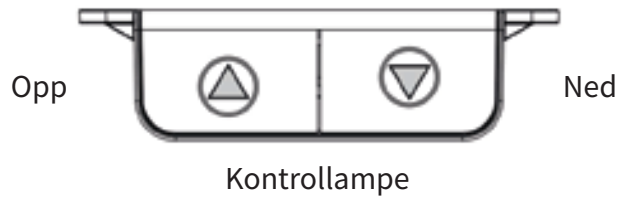

Trykk inn ned-knappen "▽" ved første gangs bruk. Når bordet når nederste stilling, høres en «di»-lyd fra summeren, og bordet kan heves og senkes normalt.

### Kontrollampe

Viser informasjon om normal og unormal betjening av bordet.

### Opp & ned

- Opp: Trykk inn "△" knappen for å justere høyden på skrivebordet oppover til ønsket posisjon.
- Ned: Trykk inn "▽" knappen for å justere høyden på skrivebordet til ønsket posisjon.

### Tilbakestill

1. Tvungen tilbakestilling: Trykk inn "▽" knappen inntil skrivebordet når sitt laveste punkt. Slipp knappen og trykk inn "▽" knappen igjen i cirka 5 sekunder inntil du hører en «di»-lyd og produktet hever seg igjen for å fullføre initialiseringen.
2. Merk: Hvis initialiseringen avbrytes under tilbakestillingsprosessen, vil ikke opp-knappen virke på dette tidspunktet, og bare ned-knappen kan brukes. Etter tilbakestillingen må initialiseringen fullføres, og vil være ferdig når du hører «di»-lyden fra summeren.

### Funksjon for innstilling og sletting av øvre og nedre grenseverdi

Hvis skrivebordet støter på en hindring mens det heves eller senkes, trekker det seg automatisk tilbake, og det røde lyset blinker.

1. Innstilling av grenseverdier: Trykk og hold inne "△" og "▽" i 5 sekunder ved høyden der grensen skal være. Summeren avgir en lyd som indikerer at innstillingen av minimums- og maksimumsgrense er vellykket. (Når den innstilte verdien er lavere enn eller lik 96, er standardinnstillingen den nedre grenseposisjonen. Når den innstilte verdien er høyere enn eller lik 97, er standardinnstillingen den øvre grenseposisjonen.)
2. Sletting av grenseverdier: Kjør først bordet til grensehøyden, og trykk og hold inne "△" og "▽" igjen i 5 sekunder. Når summeren lyder, er grenseverdien slettet.

### Feilsøking

- Når systemets grønne lys er tent, betyr det at systemet fungerer normalt. Når det grønne og røde lyset er på samtidig, indikerer det at systemet er i testmodus.
- Bruk tabellen nedenfor ved blinkende rødt lys

1 blink	Feil ved strømforsyning eller styreboks	Bytt strømforsyning eller styreboks
2 blink	Unormal motorforbindelse	Undersøk motorkabelen
3 blink	Motorfeil	Undersøk motoren og skift den om nødvendig
4 blink	Kortslutning i eller overbelastning av motoren	Fjern vekt fra bordplaten
5 blink	Kollisjonsvarsel	Signaliserer at bordet trekker seg tilbake, tilstanden er normal
6 blink	Bordet vipper (reservert funksjon)	
7 blink	Reservert funksjon	
8 blink	Reservert funksjon	
9 blink	Overtidsdrift	Automatisk gjenoppretting etter 20 minutters inaktivitet

**Tuotenro: 600601, 600701, 600801**

**Sähköinen ohjausyksikkö:**

Tulojännite: 100–240 V

Lähtöjännite: 29 V DC, maks. 1 A

Käyttöjakso: 10 % (enint. 2 min päällä, 18 min pois päältä)

Intuitiivinen ohjaus

**Pöytärunko:**

Dynaaminen kuormitus: 70 kg

Staattinen kuormitus: 100 kg

**Ohjausyksikön asennus:**

- Liitä ohjausyksikkö moottorikaapeliin/-kaapeleihin.
- Liitä virtajohto ohjausyksikköön.
- Kiinnitä ohjausyksikkö pöytälevyn alapuolelle haluttuun kohtaan mukana toimitetuilla ruuveilla.
- Säädä pöydän korkeus haluttuun asentoon intuitiivisella ohjauksella.

**Turvallisuus ja varoitukset:**

Tätä tuotetta voivat käyttää 8 vuotta täyttäneet lapset sekä henkilöt, joilla on heikentynyt fyysinen, aistinvarainen tai henkinen toimintakyky tai joilla ei ole riittävää kokemusta ja tietoa, mikäli heitä on ohjattu tai opastettu tuotteen turvalliseen käyttöön ja he ymmärtävät käyttöön liittyvät riskit. Lapset eivät saa leikkiä tuotteella. Lapset eivät saa suorittaa puhdistusta tai huoltoa ilman valvontaa.

**Tuotteen asianmukainen hävittäminen:**

Tämä tuote kuuluu EU-direktiivin 2012/19/EU (sähkö- ja elektroniikkalaiteromu, WEEE) piiriin. Yliviiva-  
tun pyörällisen jäteastian symboli tarkoittaa, että tuotetta ei saa hävittää kotitalousjätteen mukana. Se on toimitettava asianmukaiseen sähkö- ja elektroniikkalaitteiden keräyspisteeseen kierrätystä varten. Asianmukainen hävittäminen auttaa ehkäisemään mahdollisia haitallisia vaikutuksia ympäristölle ja ihmisten terveydelle. Lisätietoja saat ottamalla yhteyttä kuntaan tai jätehuoltopalveluun.

RoHS



CE

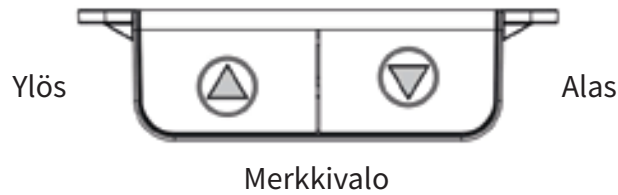

Paina pöydän ensimmäisellä käyttökerralla painike ”▽” pohjaan. Kuulet äänimerkin, kun pöytä saavuttaa alimman asennon. Sen jälkeen voit nostaa ja laskea pöytää normaalisti.

### Merkkivalo

Antaa tietoa pöydän normaalista ja poikkeavasta käytöstä.

### Ylös ja alas

- Ylös: Painikkeesta ”△” voit säätää pöydän korkeutta ylöspäin itsellesi sopivaksi.
- Alas: Painikkeesta ”▽” voit säätää pöydän korkeutta alaspäin itsellesi sopivaksi.

### Nollaus

1. Pakotettu nollaus: Paina ”▽”, kunnes pöytä on laskeutunut alimpaan asentoon ja vapauta sitten painike. Paina painiketta ”▽” uudelleen noin 5 sekuntia, kunnes kuulet merkkiään, ja pöytä kimmähtää ylös. Pöytä on taas valmis käyttöön.
2. Huomaa: Jos käyttömotivaate keskeytetään nollausprosessin aikana, ylös-painike ei toimi, vaan voit käyttää vain alas-painiketta. Käyttöönotto on saatettava päätökseen nollauksen jälkeen, ja merkkiääni ilmoittaa, kun pöytä on valmis käyttöön.

### Korkeusrajoituksen asettaminen ja palauttaminen

Kun nostat tai lasket pöytää, liike pysähtyy kohdatessaan vastuksen ja kimmähtää automaattisesti takaisinpäin, jolloin vältetään puristumisen mahdollisuus.

1. Korkeusrajoituksen asettaminen: Pidä painikkeita ”△” ja ”▽” pohjassa 5 sekuntia siinä korkeudessa, johon haluat asettaa rajoituksen. Merkkiääni kertoo, että vähimmäis-/enimmäiskorkeuden asettaminen onnistui. (Kun asetettu arvo on 96 tai alle, ylärajoituksena on korkeuden alaraja, ja kun asetettu arvo on 97 tai yli, ylärajoituksena on korkeuden yläraja.)
2. Rajoituksen poistaminen: Vie pöytä rajoituskorkeuteen ja pidä painikkeita ”△” ja ”▽” pohjassa 5 sekuntia. Kun kuulet merkkiään, rajoitus on poistettu.

### Vika ja niiden ratkaisut

- Vihreä valo kertoo, että järjestelmä toimii normaalisti. Vihreän ja punaisen valon palaminen samanaikaisesti merkitsee, että järjestelmä on testitilassa.
- Vilkkuvan punaisen valon selitykset näet oheisesta taulukosta.

Valo vilkkuu kerran	Virta- tai ohjauslaitteen vika	Vaihda virta- tai ohjauslaite
Valo vilkkuu 2 kertaa	Poikkeava moottoriliitäntä	Tarkista moottorin liitäntäjohto
Valo vilkkuu 3 kertaa	Moottorivika	Tarkista tai vaihda moottori
Valo vilkkuu 4 kertaa	Moottorin oikosulku tai ylikuormitus	Kevennä pöydän kuormitusta
Valo vilkkuu 5 kertaa	Törmäysvaroitusta	Muistutus rajan saavuttamisesta, normaali tila
Valo vilkkuu 6 kertaa	Pöydän kallistus (varattu toiminto)	
Valo vilkkuu 7 kertaa	Varattu toiminto	
Valo vilkkuu 8 kertaa	Varattu toiminto	
Valo vilkkuu 9 kertaa	Toiminnan aikarajoitus	Automaattinen palautus, kun pöytä on ollut 20 minuuttia toimettomana

**Art. n°: 600601, 600701, 600801**

**Boîtier de commande électrique:**

Tension d'entrée: 100–240 V

Tension de sortie: 29 V DC, max. 1 A

Cycle de fonctionnement: 10 % (max. 2 min en marche, 18 min à l'arrêt)

Commande intuitive

**Piètement de bureau:**

Charge dynamique: 70 kg

Charge statique: 100 kg

**Installation du boîtier de commande:**

- Connectez le boîtier de commande au(x) câble(s) du moteur.
- Connectez le câble d'alimentation au boîtier de commande.
- Montez le boîtier de commande sous le plateau du bureau à l'emplacement souhaité à l'aide des vis fournies.
- Utilisez la commande intuitive pour régler la hauteur du bureau souhaitée.

**Sécurité et avertissements:**

Ce produit peut être utilisé par des enfants âgés de 8 ans et plus, ainsi que par des personnes ayant des capacités physiques, sensorielles ou mentales réduites ou un manque d'expérience et de connaissances, à condition qu'ils soient supervisés ou aient reçu des instructions concernant l'utilisation en toute sécurité du produit et qu'ils comprennent les risques associés. Les enfants ne doivent pas jouer avec le produit. Le nettoyage et l'entretien ne doivent pas être effectués par des enfants sans surveillance.

**Élimination correcte de ce produit:**

Ce produit est conforme à la directive européenne 2012/19/UE relative aux déchets d'équipements électriques et électroniques (DEEE). Le symbole de la poubelle barrée indique que ce produit ne doit pas être jeté avec les déchets ménagers. Il doit être déposé dans un point de collecte approprié pour le recyclage des équipements électriques et électroniques. Une élimination correcte contribue à prévenir les effets négatifs potentiels sur l'environnement et la santé humaine. Pour plus d'informations, veuillez contacter votre municipalité ou le service de gestion des déchets

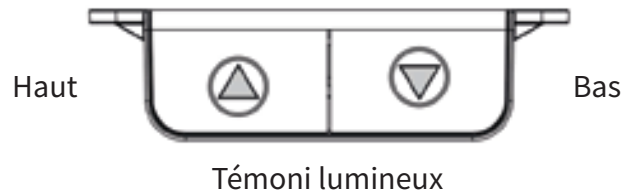

Lors de la première utilisation, appuyez sur la touche de flèche vers le bas "▽". Lorsque le bureau atteint son point le plus bas, vous entendrez un bip. Le bureau est alors prêt à être utilisé.

### Témoi lumineux

Affiche des informations normales et anormales sur le fonctionnement du bureau.  
(voir erreur et solution)

### Montée & descente

- Montée : Appuyez sur le bouton "△" pour ajuster la hauteur du bureau à votre position préférée.
- Descente : Appuyez sur le bouton "▽" pour ajuster la hauteur du bureau à votre position préférée.

### Réinitialisation

1. Appuyez sur la touche "▽" jusqu'à ce que le bureau atteigne son point le plus bas, puis relâchez la touche. Appuyez de nouveau sur la touche "▽" pendant environ 5 secondes jusqu'à ce que vous entendiez un bip et que le bureau rebondisse pour terminer l'initialisation.
2. Remarque : Si le processus de réinitialisation est interrompu, la touche de montée ne fonctionnera pas à ce moment-là, seule la touche de descente pourra être actionnée. Le processus de réinitialisation doit être terminé d'abord jusqu'à ce que vous entendiez le bip. Après cela, le bureau est réinitialisé et prêt à être utilisé à nouveau.

### Limitation de la hauteur

Lorsque le bureau rencontre une résistance en montant ou en descendant (par exemple en heurtant un objet), il rebondira automatiquement et le témoin lumineux rouge clignotera.

Vous pouvez spécifier une limite de hauteur pour éviter que le bureau ne heurte quelque chose.

1. Réglage de la limite : Maintenez simultanément les boutons "△" et "▽" pendant 5 secondes à la hauteur où la limitation doit être effectuée. À ce moment, vous entendrez un bip indiquant que le réglage de la limite minimale/maximale est réussi. Remarque : Pour créer une limite minimale, la valeur définie doit être inférieure ou égale à 96. Pour créer une limite maximale, la valeur définie doit être supérieure ou égale à 97.
2. Annulation de la limite : Amenez d'abord le bureau à la position de limite. Appuyez de nouveau simultanément sur les boutons "△" et "▽" pendant 5 secondes. Lorsque le bip est entendu, la limite est annulée.

### Erreur et solution

- Lorsque le témoin lumineux vert est allumé, cela signifie que le système fonctionne normalement. Lorsque les témoins lumineux vert et rouge sont allumés simultanément, cela indique que le système est en mode test.
- Consultez le tableau suivant pour les clignotements du témoin lumineux rouge.

1 clignotement	Défaut de l'alimentation ou du boîtier de commande	Changer l'alimentation ou le boîtier de commande
2 clignotements	Connexion anormale du moteur	Vérifier le câble de connexion du moteur
3 clignotements	Défaut du moteur	Vérifier ou remplacer le moteur
4 clignotements	Court-circuit ou surcharge du moteur	Réduire le poids sur le bureau
5 clignotements	Anticollision	Obstacle, le bureau revient à la position normale
6 clignotements	Inclinaison de la table (fonction réservée)	
7 clignotements	Fonction réservée	
8 clignotements	Fonction réservée	
9 clignotements	Mode veille	Mode veille automatique après 20 minutes d'inactivité

**Art.-Nr.: 600601, 600701, 600801**

**Elektrische Steuereinheit:**

Eingangsspannung: 100–240 V

Ausgangsspannung: 29 V DC, max. 1 A

Einschaltdauer: 10 % (max. 2 Min. ein, 18 Min. aus)

Intuitive Steuerung

**Tischgestell:**

Dynamische Belastung: 70 kg

Statische Belastung: 100 kg

**Installation der Steuerbox:**

- Schließen Sie die Steuerbox an das/die Motorkabel an.
- Schließen Sie das Netzkabel an die Steuerbox an.
- Montieren Sie die Steuerbox an der Unterseite der Tischplatte an der gewünschten Position mit den mitgelieferten Schrauben.
- Verwenden Sie die intuitive Steuerung, um die gewünschte Tischhöhe einzustellen.

**Sicherheit und Warnhinweise:**

Dieses Produkt kann von Kindern ab 8 Jahren sowie von Personen mit eingeschränkten physischen, sensorischen oder geistigen Fähigkeiten oder mangelnder Erfahrung und Kenntnis verwendet werden, sofern sie beaufsichtigt werden oder Anweisungen zur sicheren Verwendung des Produkts erhalten haben und die damit verbundenen Gefahren verstehen. Kinder dürfen nicht mit dem Produkt spielen. Reinigung und Wartung dürfen nicht von Kindern ohne Aufsicht durchgeführt werden.

**Ordnungsgemäße Entsorgung dieses Produkts:**

Dieses Produkt unterliegt der EU-Richtlinie 2012/19/EU über Elektro- und Elektronik-Altgeräte (WEEE). Das Symbol der durchgestrichenen Mülltonne auf Rädern bedeutet, dass das Produkt nicht über den Hausmüll entsorgt werden darf. Es muss bei einer geeigneten Sammelstelle für das Recycling von Elektro- und Elektronikgeräten abgegeben werden. Eine ordnungsgemäße Entsorgung trägt dazu bei, mögliche negative Auswirkungen auf die Umwelt und die menschliche Gesundheit zu vermeiden. Für weitere Informationen wenden Sie sich bitte an Ihre Gemeinde oder Ihren Entsorgungsdienst.

RoHS



CE

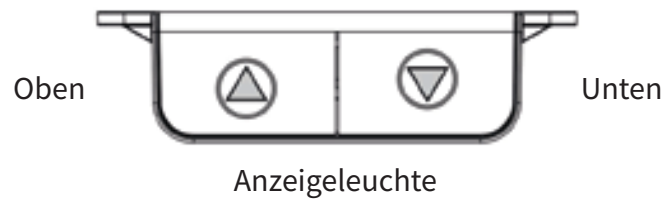

Bei der ersten Verwendung drücken Sie bitte die "▽" Pfeiltaste nach unten. Wenn der Schreibtisch seinen niedrigsten Punkt erreicht hat, hören Sie einen Piepton. Der Schreibtisch ist dann bereit zur Verwendung.

### Anzeigelichte

Zeigt normale und abnormale Informationen über den Betrieb des Schreibtischs an.

### Oben & unten

- Oben: Drücken Sie die "△" Taste, um die Höhe des Schreibtisches auf Ihre bevorzugte Position einzustellen.
- Unten: Drücken Sie die "▽" Taste, um die Höhe des Schreibtisches auf Ihre bevorzugte Position einzustellen.

### Reset

1. Drücken Sie die "▽" Taste, bis der Schreibtisch seinen niedrigsten Punkt erreicht hat, dann lassen Sie die Taste los. Drücken Sie erneut die "▽" Taste für etwa 5 Sekunden, bis Sie einen Piepton hören und der Schreibtisch zur Initialisierung zurückfährt.
2. Hinweis: Wenn der Zurücksetzprozess unterbrochen wird, funktioniert die Auf-Taste in diesem Moment nicht, und die Auf-Taste kann betätigt werden. Der Zurücksetzprozess muss zuerst abgeschlossen werden, bis Sie den Piepton hören. Danach ist der Schreibtisch zurückgesetzt und wieder bereit zur Verwendung.

### Höhenbegrenzung einstellen

Wenn der Schreibtisch beim Hoch- oder Runterfahren auf Widerstand stößt (zum Beispiel durch ein Objekt), wird er automatisch zurückfahren, und die rote Leuchte wird blinken.

1. Grenzwert einstellen: Halten Sie gleichzeitig "△" und "▽" 5 Sekunden lang auf der gewünschten Höhe gedrückt, um die Begrenzung festzulegen. Zu diesem Zeitpunkt hören Sie einen Piepton, der anzeigt, dass die Einstellung des Mindest-/Höchstgrenzwerts erfolgreich war. Hinweis: Um einen Mindestgrenzwert zu erstellen, muss der eingestellte Wert kleiner oder gleich dem Höchstgrenzwert sein, umgekehrt muss der eingestellte Wert größer oder gleich dem Mindestgrenzwert sein.
2. Grenzwert abrechnen: Bringen Sie zuerst den Schreibtisch in die Grenzposition. Drücken Sie erneut gleichzeitig "△" und "▽" für 5 Sekunden. Wenn der Piepton zu hören ist, wird die Grenze abgebrochen.

### Fehler und Lösung

- Wenn die grüne Anzeigeleuchte leuchtet, bedeutet dies, dass das System normal funktioniert. Wenn sowohl die grüne als auch die rote Leuchte gleichzeitig leuchten, zeigt dies an, dass das System im Lernmodus befindet.
- Sehen Sie in der Tabelle nach, wenn die rote Leuchte blinkt.

1 Blinken	Strom- oder Steuerungskastenfehler	Strom- oder Steuerungskasten wechseln
2 Blinken	Abnormale Motorverbindung	Überprüfen Sie das Motorverbindungskabel
3 Blinken	Motorfehler	Überprüfen oder ersetzen Sie den Motor
4 Blinken	Motor-Kurzschluss oder Überlastung	Gewicht auf dem Schreibtisch reduzieren
5 Blinken	Antikollision	Hindernis, der Schreibtisch kehrt in die normale Position zurück
6 Blinken	Tischneigung (reservierte Funktion)	
7 Blinken	Reservierte Funktion	
8 Blinken	Reservierte Funktion	
9 Blinken	Schlafmodus	Automatischer Schlafmodus nach 20 Minuten Inaktivität

**Art.nr: 600601, 600701, 600801**

**Elektrische besturingseenheid:**

Ingangsspanning: 100–240 V

Uitgangsspanning: 29V DC, max. 1A

Inschakelduur: 10% (max. 2 min aan, 18 min uit)

Intuïtieve bediening

**Tafelframe:**

Dynamische belasting: 70 kg

Statische belasting: 100 kg

**Installatie van de controlebox:**

- Sluit de controlebox aan op de motorkabel(s).
- Sluit de voedingskabel aan op de controlebox.
- Monteer de controlebox aan de onderzijde van het tafelblad op de gewenste plaats met de meegeleverde schroeven.
- Gebruik de intuïtieve bediening om de gewenste tafelhoogte in te stellen.

**Veiligheid en waarschuwingen:**

Dit product kan worden gebruikt door kinderen vanaf 8 jaar en ouder en door personen met verminderde fysieke, zintuiglijke of mentale capaciteiten of gebrek aan ervaring en kennis, mits zij begeleiding of instructies hebben gekregen over het veilig gebruik van het product en de risico's begrijpen die met het gebruik gepaard gaan. Kinderen mogen niet met het product spelen. Reiniging en onderhoud mogen niet door kinderen zonder toezicht worden uitgevoerd.

**Correcte verwijdering van dit product:**

Dit product valt onder de EU-richtlijn 2012/19/EU betreffende afgedankte elektrische en elektronische apparatuur (AEEA/WEEE). Het symbool van een doorgestreepte afvalcontainer op wielen betekent dat het product niet bij het huishoudelijk afval mag worden weggegooid. Het moet worden ingeleverd bij een geschikt inzamelpunt voor recycling van elektrische en elektronische apparatuur. Correcte verwijdering helpt mogelijke negatieve gevolgen voor het milieu en de menselijke gezondheid te voorkomen. Voor meer informatie kunt u contact opnemen met uw gemeente of afvalverwerkingsdienst.

RoHS



CE

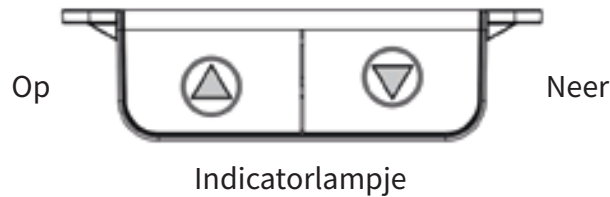

Bij het eerste gebruik, druk op de "▽" pijltoets omlaag. Wanneer het bureau op zijn laagste punt is, hoort u een piep. Het bureau is dan klaar voor gebruik.

### Indicatorlampje

Toont normale en abnormale informatie over de werking van het bureau.  
(zie foutmelding en oplossing)

### Omhoog & omlaag

- Omhoog: Druk op de "△" knop om de hoogte van het bureau aan te passen naar uw beste positie.
- Omlaag: Druk op de "▽" knop om de hoogte van het bureau aan te passen naar uw beste positie.

### Reset

1. Druk op de "▽" toets totdat het bureau op het laagste punt is, laat dan de toets los. Druk opnieuw op de "▽" toets gedurende ongeveer 5 seconden, totdat u een piep hoort en het bureau terugkeert naar de initialisatie te voltooien.
2. Opmerking: Als het resetproces wordt onderbroken, werkt de omhoog-toets op dat moment niet, alleen de omlaag-toets kan worden bediend. Het resetproces dient eerst afgemaakt te worden totdat u de piep hoort. Daarna is het bureau gereset en weer klaar voor gebruik.

### Hoogte instelling limiteren

Wanneer het bureau omhoog of omlaag gaat en het tegen weerstand stuit (bijvoorbeeld door een object), zal het bureau automatisch terugveren en gaat het rode lampje knipperen. U kunt een hoogtelimiet aangeven om te voorkomen dat het bureaublad ergens tegenaan stoot.

1. Limiet instellen: Houd "△" en "▽" tegelijkertijd 5 seconden ingedrukt op de hoogte waarop u de limiet wilt instellen. Op dat moment zal een piep te horen zijn, wat aangeeft dat de instelling van de minimum/maximale limiet succesvol is. Opmerking: Voor het creëren van een minimum limiet moet de instelwaarde kleiner of gelijk aan 96 zijn. Voor het creëren van een maximum limiet moet de instelwaarde groter of gelijk aan 97 zijn.
2. Limiet annuleren: breng de hoogte van het bureau eerst naar de limietpositie. Druk tegelijk op "△" en "▽" gedurende 5 seconden. Wanneer de piep te horen is, wordt de limiet geannuleerd.

### Foutmelding en oplossing

- Wanneer het groene indicatorlampje brandt, betekent dit dat het systeem normaal werkt.  
Wanneer het groene lampje en het rode lampje tegelijk branden, betekent dit dat het systeem zich in de testmodus bevindt.
- Raadpleeg de volgende tabel voor knipperend rood licht:

1 keer knipperen	Stroom- of controlboxfout	Verander stroom- of controlbox
2 keer knipperen	Abnormale motorverbinding	Controleer de motorverbindingkabel
3 keer knipperen	Motorfout	Controleer of vervang de motor
4 keer knipperen	Motor kortsluiting of overbelasting	Verminder het gewicht op het bureau
5 keer knipperen	Anticollision	Obstakel, het bureau gaat terug naar de normale positie
6 keer knipperen	Tafelhelling (Gereserveerde functie)	
7 keer knipperen	Gereserveerde functie	
8 keer knipperen	Gereserveerde functie	
9 keer knipperen	Slaapstand	Automatische slaapstand na 20 minuten inactiviteit

Nr art.: 600601, 600701, 600801

**Sterownik elektryczny:**

Napięcie wejściowe: 100–240 V

Napięcie wyjściowe: 29 V DC, maks. 1 A

Cykl pracy: 10% (maks. 2 min pracy, 18 min przerwy)

Intuicyjne sterowanie

**Stelaż biurka:**

Obciążenie dynamiczne: 70 kg

Obciążenie statyczne: 100 kg

**Instalacja skrzynki sterującej:**

- Podłącz skrzynkę sterującą do kabla/kabli silnika.
- Podłącz kabel zasilający do skrzynki sterującej.
- Zamontuj skrzynkę sterującą pod blatem biurka w wybranym miejscu, używając dołączonych śrub.
- Użyj intuicyjnego sterowania, aby ustawić żadaną wysokość biurka.

**Bezpieczeństwo i ostrzeżenia:**

Produkt może być używany przez dzieci w wieku od 8 lat oraz przez osoby o ograniczonej sprawności fizycznej, sensorycznej lub umysłowej, a także osoby bez doświadczenia i wiedzy, jeśli są one pod nadzorem lub zostały poinstruowane w zakresie bezpiecznego użytkowania produktu i rozumieją związane z tym zagrożenia. Dzieci nie mogą bawić się produktem. Czyszczenie i konserwacja nie mogą być wykonywane przez dzieci bez nadzoru.

**Prawidłowa utylizacja produktu:**

Produkt podlega dyrektywie UE 2012/19/EU dotyczącej zużytego sprzętu elektrycznego i elektronicznego (WEEE). Symbol przekreślonego kosza na kółkach oznacza, że produktu nie wolno wyrzucać razem z odpadami komunalnymi. Należy go przekazać do odpowiedniego punktu zbiórki w celu recyklingu sprzętu elektrycznego i elektronicznego. Prawidłowa utylizacja pomaga zapobiegać potencjalnym negatywnym skutkom dla środowiska i zdrowia ludzi. Aby uzyskać więcej informacji, skontaktuj się z lokalnymi władzami lub firmą zajmującą się gospodarką odpadami.

RoHS



CE

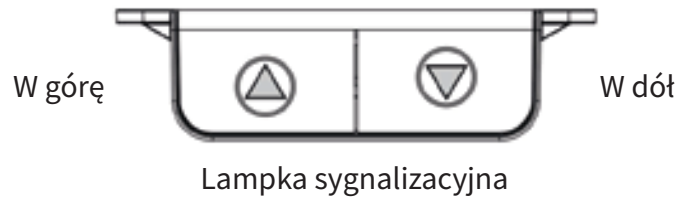

Przy pierwszym użyciu należy nacisnąć przycisk „▽” – gdy blat dojdzie do najniższej pozycji, brzęczyk wyda dźwięk „dr” i będzie można przestawiać blat normalnie w górę i w dół.

### Lampka sygnalizacyjna

Wyświetla informacje o normalnym lub nieprawidłowym działaniu biurka.

### Regulacja w górę i w dół

- W górę: Nacisnąć przycisk „△”, aby zwiększyć wysokość biurka zgodnie z preferencjami.
- W dół: Nacisnąć przycisk „▽”, aby nastawić wysokość biurka zgodnie z preferencjami.

### Resetowanie

1. Wymuszony reset: Nacisnąć przytrzymać przycisk „▽”, aż biurko obniży się do najniższego położenia, a następnie zwolnić przycisk, w celu dokończenia inicjalizacji wcisnąć przycisk „▽” ponownie na około 5 sekund, aż rozlegnie się dźwięk „dr” i biurko zmieni kierunek.
2. Uwaga: Jeśli podczas procedury resetowania inicjalizacja zostanie przerwana, przycisk „w górę” nie będzie działał i będzie można używać tylko przycisku „w dół”. Procedura resetowania musi zostać ukończona – brzęczyk wydaje dźwięk „dr”, który sygnalizuje zakończenie resetowania.

### Nastawienie i anulowanie funkcji górnego i dolnego skrajnego położenia

Gdy biurko jest w trakcie podwyższania lub obniżania napotka na opór, automatycznie zmieni kierunek i zacznie migać czerwona lampka.

1. Nastawienie skrajnego położenia: Nacisnąć przytrzymać przycisk „△” i „▽” przez 5 sekund na wysokości, która ma odpowiadać skrajnemu położeniu – rozlegnie się wtedy brzęczyk, który sygnalizuje, że nastawienie minimalnego/maksymalnego skrajnego położenia powiodło się. (Gdy nastawiona wartość jest mniejsza lub równa 96, domyślnym ustawieniem jest dolne skrajne położenie, a gdy nastawiona wartość jest większa lub równa 97, domyślnym ustawieniem jest górne skrajne położenie).
2. Anulowanie skrajnego położenia: najpierw przestawić biurko do skrajnego położenia, a następnie nacisnąć przytrzymać przyciski „△” i „▽” przez 5 sekund, a gdy rozlegnie się brzęczyk, oznacza to, że skrajne położenie zostało anulowane.

### Błędy i rozwiązania

- Gdy świeci się zielona lampka systemu, oznacza to, że system działa normalnie, a jednocześnie świecenie się zielonej i czerwonej lampki sygnalizuje, że system jest w trybie testowym.
- Znaczenie migającej czerwonej lampki opisano w poniższej tabeli.

Miga 1 raz	Usterka zasilacza lub sterownika	Wymienić zasilacz lub sterownik
Miga 2 razy	Nieprawidłowe podłączenie silnika	Sprawdzić przewód przyłączeniowy silnika
Miga 3 razy	Usterka silnika	Sprawdzić lub wymienić silnik
Miga 4 razy	Zwarcie lub przeciążenie silnika	Zmniejszyć nacisk na blat
Miga 5 razy	Ostrzeżenie o kolizji	Przypomnienie o zmianie kierunku, stan normalny
Miga 6 razy	Przechylenie biurka (funkcja zarezerwowana)	
Miga 7 razy	Funkcja zarezerwowana	
Miga 8 razy	Funkcja zarezerwowana	
Miga 9 razy	Przekroczenie czasu	Automatyczna aktywacja po 20 minutach braku aktywności

**Art.nr: 600601, 600701, 600801**

**Elektriline juhtseade:**

Sisendpinge: 100–240 V

Väljundpinge: 29 V DC, max 1 A

Töötükkel: 10 % (max 2 min sisse, 18 min välja)

Intuiitivne juhtimine

**Lauaraam:**

Dünaamiline koormus: 70 kg

Staatiline koormus: 100 kg

**Juhtkarbi paigaldamine:**

- Ühendage juhtkarp mootori kaabli(te)ga.
- Ühendage toitekaabel juhtkarbiga.
- Kinnitage juhtkarp lauaplaadi alumisele küljele soovitud kohta kaasasolevate kruvidega.
- Kasutage intuiitivset juhtimist soovitud lauakõrguse seadistamiseks.

**Ohutus ja hoiatused:**

Seda toodet võivad kasutada alates 8-aastased lapsed ning isikud, kellel on vähenenud füüsilised, sensoorsed või vaimsed võimed või kellel puuduvad kogemused ja teadmised, kui neid on juhendatud või õpetatud toodet ohutult kasutama ning nad mõistavad sellega seotud ohte. Lapsed ei tohi tootega mängida. Lapsed ei tohi ilma järelevalveta toodet puhastada ega hooldada.

**Toote korrektne kõrvaldamine:**

See toode vastab EL direktiivile 2012/19/EL elektri- ja elektroonikaseadmete jäätmete (WEEE) kohta. Läbikriipsutatud ratastega prügikasti sümbol tähendab, et toodet ei tohi visata olmejäätmete hulka. See tuleb viia vastavasse kogumispunkti elektri- ja elektroonikaseadmete taaskasutuseks. Õige kõrvaldamine aitab vältida võimalikke negatiivseid mõjusid keskkonnale ja inimeste tervisele. Lisateabe saamiseks pöörduge kohaliku omavalitsuse või jäätmekäitlusteenuse poole.

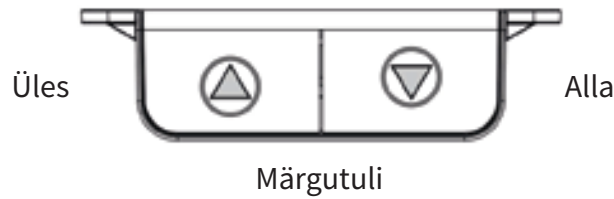

Kui kasutate lauda esimest korda, vajutage allannuppu „▼“. Kui laud liigub lõpuni alla, kostab heli „di“ ja seejärel saab lauda tavapäraselt üles või alla liigutada.

### Märgutuli

Kuvab laua tavalise ja ebatavalise toimimise teabe.

### Üles ja alla

- Üles: vajutage nuppu „▲“, et liigutada lauda ülespoole soovitud kõrgusele.
- Alla: vajutage nuppu „▼“, et liigutada laud soovitud kõrgusele

### Lähtesta

1. Sundlähtestamine: vajutage nuppu „▼“, kuni laud liigub kõige madalamasse asendisse, seejärel vabastage nupp, hoidke nuppu „▼“ ligikaudu viis sekundit all, kuni kuulete heli „di“; heli ja laud liigub lähtestamise lõppemise märgiks tagasi algasendisse.
2. Märkus: Kui lähtestamine katkeb, siis ülesnupp ei tööta ja kasutada saab ainult allannuppu. Pärast katkestamist tuleb lähtestamine lõpule viia. Seejärel kostab heli „di“, mis tähendab, et lähtestamine on lõpule viidud.

### Ülemise ja alumise piiri seadistamine ja tühistamine

Kui lauda tõstetakse või langetatakse ja see kohtab takistust, liigub laud automaatselt tagasi ja punane tuli hakkab vilkuma.

1. Piirväärtuse seadistamine: hoidke nuppe „▲“ ja „▼“ viis sekundit all kõrgusel, mille juures soovite piirväärtuse määrata, seejärel kõlab helisignaal, mis tähistab, et minimaalne/maksimaalne piir on määratud. (Kui määratud väärtus on väiksem kui 96 või sellega võrdne, on vaikeväärtus alumine piir; kui määratud väärtus on suurem kui 97 või sellega võrdne, on vaikeväärtus ülemine piir.)
2. Piiri tühistamine: viige laud esmalt piirkõrgusele, hoidke nuppe „▲“ ja „▼“ uuesti viis sekundit all, seejärel kõlab helisignaal, mis tähendab, et piirväärtus on tühistatud.

### Tõrge ja lahendus

- Kui süsteemi roheline tuli põleb, tähendab see, et süsteem töötab tavapäraselt. Kui korraga põlevad roheline ja punane tuli, tähendab see, et süsteem on katkestusrežiimis.
- Vilkuva punase tule kohta vaadake teavet järgmisest tabelist.

Vilgub 1 korda	Töötav jõud/pinge tõrge	Vahetage toiteallikat või asendage juhtplokk
Vilgub 2 korda	Ebanormaalne mootoriühendus	Kontrollige mootori ühenduskaablit
Vilgub 3 korda	Mootori tõrge	Kontrollige või asendage mootor
Vilgub 4 korda	Mootori lühis või ülekoormus	Vähendage laua kaalu
Vilgub 5 korda	Kokkupõrkevastane hoiatus	Tagasilülitamise medleotus, tavapärane seisund
Vilgub 6 korda	Laud on kallutatud (varufunktsioon)	
Vilgub 7 korda	Varufunktsioon	
Vilgub 8 korda	Varufunktsioon	
Vilgub 9 korda	Ületunnitöö	Automaatne taastumine pärast 20-minutilist jõudeolekut

**Art. Nr.: 600601, 600701, 600801**

**Elektrinis valdymo blokas:**

Įėjimo įtampa: 100–240 V

Išėjimo įtampa: 29 V DC, maks. 1 A

Darbo ciklas: 10 % (maks. 2 min. įjungta, 18 min. išjungta)

Intuityvus valdymas

**Stalo rėmas:**

Dinaminė apkrova: 70 kg

Statinė apkrova: 100 kg

**Valdymo bloko montavimas:**

- Prijunkite valdymo bloką prie variklio kabelio (-ių).
- Prijunkite maitinimo kabelį prie valdymo bloko.
- Pritvirtinkite valdymo bloką prie stalviršio apatinės dalies pageidaujamoje vietoje, naudodami pridėtus varžtus.
- Naudokite intuityvų valdymą, kad nustatytumėte norimą stalo aukštį.

**Sauga ir įspėjimai:**

Šį gaminį gali naudoti vaikai nuo 8 metų amžiaus bei asmenys, turintys sumažėjusias fizines, jutimines ar protines galimybes arba neturintys patirties ir žinių, jei jie yra prižiūrimi arba instruktuoti, kaip saugiai naudoti gaminį, ir supranta su tuo susijusią riziką. Vaikams draudžiama žaisti su gaminiu. Valymo ir priežiūros darbų negali atlikti vaikai be priežiūros.

**Tinkamas šio gaminio atliekų tvarkymas:**

Šiam gaminiui taikoma ES direktyva 2012/19/ES dėl elektros ir elektroninės įrangos atliekų (EEĪA). Perbrauktos šiukšliadėžės su ratukais simbolis reiškia, kad gaminio negalima išmesti kartu su buitinėmis atliekomis. Jis turi būti pristatytas į tinkamą surinkimo punktą elektros ir elektroninės įrangos perdirbimui. Tinkamas atliekų tvarkymas padeda išvengti galimo neigiamo poveikio aplinkai ir žmonių sveikatai. Daugiau informacijos kreipkitės į savo savivaldybę arba atliekų tvarkymo tarnybą.

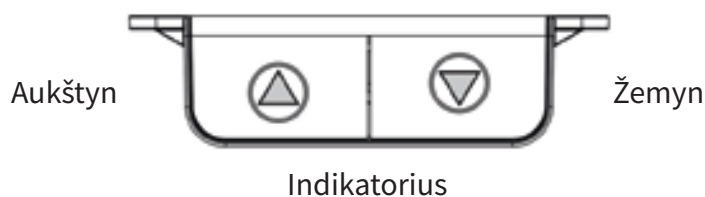

Naudodami pirmą kartą paspauskite nuleidimo mygtuką ▼. Kai stalas nusileis į apačią, suskambės garsinis signalas. Tada stalą bus galima įprastai pakelti arba nuleisti.

### Indikatorius

Rodo, kada stalas veikia įprastai ir kada yra trikčių.

### Aukštyn ir žemyn

- Aukštyn: spausdami mygtuką ▲ pakelkite stalą į patogiausią padėtį.
- Žemyn: spausdami mygtuką ▼ nuleiskite stalą į patogiausią padėtį.

### Pradinės būsenos nustatymas

1. Priverstinis pradinės būsenos nustatymas: paspauskite ▼ ir laikykite, kol stalas nusileis į žemiausią padėtį, tada mygtuką ▼ atleiskite ir vėl paspaudę palaikykite 5 sekundes, kol suskambės garsinis signalas ir stalas pakils; tai reikš inicijavimo pabaigą.
2. Pastaba. Jei pradinės būsenos nustatymo metu inicijavimas nutrūks, pakėlimo mygtukas neveiks ir bus galima naudoti tik nuleidimo mygtuką. Pasibaigus pradinės būsenos nustatymui suskamba garsinis signalas, pranešantis, kad pradinė būsena nustatyta.

### Viršutinės ir apatinės ribos funkcijos nustatymas ir anuliavimas

Jei stalui kylant arba leidžiantis atsiranda stipri prispaudimo veikimo jėga, stalas automatiškai grąžinamas ir pradeda mirksėti raudonas indikatorius.

1. Ribų nustatymas: kai stalas bus nustatytas į ribinio aukščio padėtį, paspauskite ir 5 sekundes palaikykite ▲ ar ▼; suskambės garsinis signalas, nurodantis, kad žemiausia arba aukščiausia ribinė padėtis nustatyta sėkmingai. (Jei nustatyta vertė yra didesnė už 96, numatytoji nuostata yra apatinė ribinė padėtis, o jei nustatyta vertė yra mažesnė kaip 97, numatytoji nuostata yra viršutinė ribinė padėtis.)
2. Ribų anuliavimas: pirmiausia stalą nustatykite į ribinio aukščio padėtį, tada paspauskite ir 5 sekundes palaikykite ▲ ar ▼; suskambės garsinis signalas, pranešdamas, kad riba anuliuota.

### Triktytis ir jų šalinimas

- Šviečiantis žalias sistemos indikatorius reiškia, kad sistema veikia įprastai, o vienu metu šviečiantis žalias ir raudonas indikatorius reiškia, kad įjungtas sistemos bandymo režimas.
- Raudono indikatoriaus mirksėjimo reikšmė aprašoma tolesnėje lentelėje.

1 mirksnis	Maitinimo arba valdymo bloko triktys	Patikrinkite maitinimo arba valdymo bloką
2 mirksniai	Variklio prijungimo problema	Patikrinkite variklio prijungimo kabelį
3 mirksniai	Variklio triktys	Patikrinkite arba pakeiskite variklį
4 mirksniai	Variklio trumpasis jungimas arba perkrova	Sumažinkite stalviršio apkrovą
5 mirksniai	Įspėjimas apie susidūrimą	Primename apie grįžimą į pradinę būseną
6 mirksniai	Stalo pakreipimas (rezervinė funkcija)	
7 mirksniai	Rezervinė funkcija	
8 mirksniai	Rezervinė funkcija	
9 mirksniai	Perkaitimas	Automatinis atstatymas po 20 minučių neveikos

**Art.nr: 600601, 600701, 600801**

**Elektriskā vadības ierīce:**

Ieejas spriegums: 100–240 V

Izejas spriegums: 29 V DC, maks. 1 A

Darba cikls: 10 % (maks. 2 min ieslēgts, 18 min izslēgts)

Intuitīva vadība

**Galda rāmis:**

Dinamiskā slodze: 70 kg

Statiskā slodze: 100 kg

**Vadības bloka uzstādīšana:**

- Pievienojiet vadības bloku motora kabelim/-iem.
- Pievienojiet strāvas kabeli vadības blokam.
- Uzstādiet vadības bloku galda virsmas apakšpusē vēlamajā vietā, izmantojot komplektā iekļautās skrūves.
- Izmantojiet intuitīvo vadību, lai noregulētu galdu vēlamajā augstumā.

**Drošība un brīdinājumi:**

Šo produktu var lietot bērni no 8 gadu vecuma un personas ar samazinātām fiziskām, sensorām vai garīgām spējām, vai ar nepietiekamu pieredzi un zināšanām, ja viņiem ir nodrošināta uzraudzība vai sniegtas instrukcijas par produkta drošu lietošanu un viņi saprot ar lietošanu saistītos riskus. Bērni nedrīkst rotaļāties ar produktu. Tīrīšanu un apkopi bērni nedrīkst veikt bez uzraudzības.

**Pareiza šī produkta utilizācija:**

Šis produkts atbilst ES direktīvai 2012/19/ES par elektrisko un elektronisko iekārtu atkritumiem (WEEE). Simbols ar pārsvītrotu atkritumu konteineru uz riteņiem nozīmē, ka produktu nedrīkst izmest kopā ar sadzīves atkritumiem. Tas jānodod atbilstošā savākšanas punktā elektrisko un elektronisko iekārtu pārstrādei. Pareiza utilizācija palīdz novērst iespējamo negatīvo ietekmi uz vidi un cilvēku veselību. Lai iegūtu vairāk informācijas, sazinieties ar savu pašvaldību vai atkritumu apsaimniekošanas dienestu.

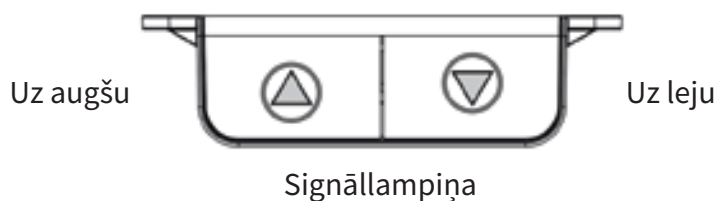

Lietojot to pirmo reizi, nospiediet lejuvērsto taustiņu "▼"; kad tas pārvietojas uz leju, atskan zummera skaņa "di", un tad tas var normāli pārvietoties uz augšu vai uz leju.

### Signāllampīņa

Parāda informāciju par normālu vai normai neatbilstošu galda darbību.

### Uz augšu un uz leju

- Uz augšu: nospiediet pogu "▲", lai noregulētu galda augstumu jums vajadzīgajā stāvoklī.
- Uz leju: nospiediet pogu "▼", lai noregulētu galda augstumu jums ērtākajā stāvoklī

### Atiestatīšana

1. Piespiedu atiestatīšana: nospiediet pogu "▼", līdz galds nolaižas līdz zemākajam punktam, pēc tam atlaidiet šo pogu, tad nospiediet pogu "▼" un turiet aptuveni 5 sekundes, līdz atskan skaņa "di" un galds apstājas; inicializācija ir pabeigta.
2. Ievērojiet: ja atiestatīšanas laikā inicializācija tiek pārtraukta, tad augšupvērstā poga kļūst nedarbojas, var izmantot tikai lejuvērsto pogu. Atiestatīšanas process ir pabeigts, un kad atskan skaņas signāls "di", tas nozīmē, ka atiestatīšana ir pabeigta.

### Augšējā un apakšējā ierobežojuma funkcijas iestatīšana un atcelšana

Kad galds paceļas vai nolaižas un saskaras ar pretestību, galds automātiski apstājas un sāk mirgot sarkanā lampīņa.

1. Ierobežojumu iestatīšana: nospiediet un 5 sekundes turiet nospiestas pogas "▲" un "▼" tādā augstumā, kas ir ierobežojums, un tad atskanēs skaņas signāls, kas norāda, ka minimālā/maksimālā ierobežojuma iestatīšana ir veiksmīgi pabeigta.  
(Ja iestatītā vērtība ir mazāka par vai vienāda ar 96, noklusējuma iestatījums ir apakšējā robežpozīcija; ja iestatītā vērtība ir lielāka par vai vienāda ar 97, noklusējuma iestatījums ir augšējā robežpozīcija.)
2. Ierobežojumu atcelšana: vispirms pārvietojiet līdz ierobežojuma augstumam, tad nospiediet un 5 sekundes turiet nospiestas pogas "▲" un "▼". Kad atskan skaņas signāls, ierobežojums būs atcelts.

### Kļūda un risinājums

- Ja sistēma deg zaļā gaismā, tas nozīmē, ka sistēma darbojas normāli, bet ja vienlaikus deg zaļā un sarkanā gaisma, tas norāda, ka sistēma ir testa režīmā.
- Informāciju par mirgojošu sarkano gaismu skatiet nākamajā tabulā.

Mirgo 1 reizi	Strāvas vai vadības bloka kļūme	Mainīt strāvas vai vadības bloku
Mirgo 2 reizes	Nav normālas motora savienojums	Pārbaudiet motora savienojuma kabeli
Mirgo 3 reizes	Motora kļūme	Pārbaudiet vai nomainiet motoru
Mirgo 4 reizes	Motora izslēgums vai pārslodze	Samaziniet darbības noslodzi
Mirgo 5 reizes	Brīdinājums par sadursmi	Atgrieziet galdu normālā stāvoklī
Mirgo 6 reizes	Galda slīpums (rezervēta funkcija)	
Mirgo 7 reizes	Rezervēta funkcija	
Mirgo 8 reizes	Rezervēta funkcija	
Mirgo 9 reizes	Pārslēgts darbības ilgums	Notiks automātiska atkopšanās pēc 20 minūšu ilgās bezdarbības

**Art. č.: 600601, 600701, 600801**

**Elektrická řídicí jednotka:**

Vstupní napětí: 100–240 V

Výstupní napětí: 29 V DC, max. 1 A

Pracovní cyklus: 10 % (max. 2 min zapnuto, 18 min vypnuto)

Intuitivní ovládání

**Podnož stolu:**

Dynamické zatížení: 70 kg

Statické zatížení: 100 kg

**Instalace řídicí jednotky:**

- Připojte řídicí jednotku k motorovému kabelu / kabelům.
- Připojte napájecí kabel k řídicí jednotce.
- Namontujte řídicí jednotku na spodní stranu stolové desky na požadované místo pomocí přiložených šroubů.
- Použijte intuitivní ovládání pro nastavení požadované výšky stolu.

**Bezpečnost a upozornění:**

Tento výrobek mohou používat děti od 8 let a osoby se sníženými fyzickými, smyslovými nebo mentálními schopnostmi či s nedostatkem zkušeností a znalostí, pokud jsou pod dohledem nebo byly poučeny o bezpečném používání výrobku a rozumí rizikům s tím spojeným. Děti si s výrobkem nesmí hrát. Čištění a údržbu nesmí provádět děti bez dozoru.

**Správná likvidace tohoto výrobku:**

Tento výrobek spadá pod směrnici EU 2012/19/EU o odpadních elektrických a elektronických zařízeních (OEEZ). Symbol přeškrtnuté popelnice na kolečkách znamená, že výrobek nesmí být likvidován společně s komunálním odpadem. Musí být odevzdán na příslušném sběrném místě pro recyklaci elektrických a elektronických zařízení. Správná likvidace pomáhá předcházet možným negativním dopadům na životní prostředí a lidské zdraví. Pro více informací kontaktujte místní úřad nebo službu pro nakládání s odpady.

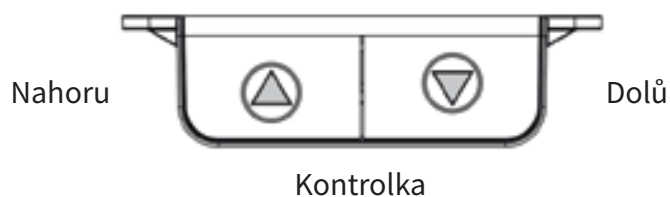

Při prvním použití stolu stiskněte tlačítko „▽“.

Po dosažení nejnižší polohy zazní „pípnutí“. Stůl lze nyní podle potřeby zvedat nebo spouštět.

### Kontrolka

Zobrazuje informace o běžném i nestandardním používání stolu.

### Nahoru & dolů

- Nahoru: Stiskněte tlačítko „△“ pro nastavení výšky stolu směrem nahoru na požadovanou úroveň.
- Dolů: Stiskněte tlačítko „▽“ pro nastavení výšky stolu směrem dolů na požadovanou úroveň.

### Resetování

1. Vynucené resetování: Stiskněte a držte tlačítko „▽“, dokud deska stolu nedosáhne nejnižší polohy. Uvolněte tlačítko a poté znovu stiskněte tlačítko „▽“. Držte jej přibližně 5 sekund, dokud neuslyšíte pípnutí a stůl se nezačne zvedat. Resetování je dokončeno, když se stůl zastaví.
2. POZOR! Pokud je proces resetování přerušeno, nebude fungovat tlačítko pro pohyb nahoru. Bude fungovat pouze tlačítko dolů. Resetování proto musí být dokončeno podle výše uvedeného postupu, dokud nezazní pípnutí, což znamená, že resetování je dokončeno.

### Funkce pro nastavení nebo odstranění horní a dolní hranice

Pokud stůl při pohybu nahoru nebo dolů narazí na překážku, automaticky se vrátí zpět a červená kontrolka začne blikat.

1. Uložení výšky/hranice: Nastavte tlačítka „△“ a „▽“ požadovanou minimální/maximální výšku a podržte obě tlačítka současně po dobu 5 sekund. Po zaznění zvuku je nastavení uloženo. (Standardní nastavení horní hranice je 96 cm nebo vyšší. Standardní nastavení dolní hranice je 97 cm nebo vyšší.)
2. Vymazání hranic: Nastavte stůl do požadované výšky hranice, poté stiskněte a držte tlačítka „△“ a „▽“ po dobu 5 sekund. Po zaznění zvuku je nastavení minimální/maximální výšky vymazáno.

### Odstraňování závad

- Pokud svítí zelená kontrolka, systém funguje normálně. Pokud svítí současně zelená i červená kontrolka, systém je v testovacím režimu.
- Použijte níže uvedenou tabulku při blikání červené kontrolky.

1 bliknutí	Chyba ovládací jednotky nebo napájení	Zkontrolujte napájení a kabel, případně vyměňte řídicí jednotku
2 bliknutí	Nesprávné připojení motoru	Zkontrolujte motorový kabel
3 bliknutí	Porucha motoru	Zkontrolujte nebo vyměňte motor
4 bliknutí	Zkrat nebo přetížení motoru	Snižte zatížení pracovní plochy
5 bliknutí	Ochrana proti kolizi	Indikuje návrat, normální stav
6 bliknutí	Poškozený stůl (rezervovaná funkce)	
7 bliknutí	Rezervovaná funkce	
8 bliknutí	Rezervovaná funkce	
9 bliknutí	Přehřátí	Návrat k normální funkci po 20 minutách nečinnosti

**Art. č.: 600601, 600701, 600801**

**Elektrická riadiaca jednotka:**

Vstupné napätie: 100–240 V

Výstupné napätie: 29 V DC, max. 1 A

Pracovný cyklus: 10 % (max. 2 min zapnuté, 18 min vypnuté)

Intuitívne ovládanie

**Rám stola:**

Dynamické zaťaženie: 70 kg

Statické zaťaženie: 100 kg

**Inštalácia riadiacej jednotky:**

- Pripojte riadiacu jednotku k motorovému káblu/káblom.
- Pripojte napájací kábel k riadiacej jednotke.
- Namontujte riadiacu jednotku na spodnú stranu stolovej dosky na požadované miesto pomocou priložených skrutiek.
- Použite intuitívne ovládanie na nastavenie požadovanej výšky stola.

**Bezpečnosť a upozornenia:**

Tento výrobok môžu používať deti od 8 rokov a osoby so zníženými fyzickými, zmyslovými alebo mentálnymi schopnosťami alebo s nedostatkom skúseností a znalostí, ak sú pod dohľadom alebo boli poučené o bezpečnom používaní výrobku a rozumejú rizikám s tým spojeným. Deti sa s výrobkom nesmú hrať. Čistenie a údržbu nesmú vykonávať deti bez dozoru.

**Správna likvidácia tohto výrobku:**

Tento výrobok podlieha smernici EÚ 2012/19/EÚ o odpade z elektrických a elektronických zariadení (WEEE). Symbol preškrtnutej nádoby na kolieskach znamená, že výrobok sa nesmie likvidovať spolu s komunálnym odpadom. Musí sa odovzdať na príslušné zberné miesto na recykláciu elektrických a elektronických zariadení. Správna likvidácia pomáha predchádzať možným negatívnym vplyvom na životné prostredie a ľudské zdravie. Pre viac informácií kontaktujte miestny úrad alebo službu zberu odpadu.

RoHS



CE

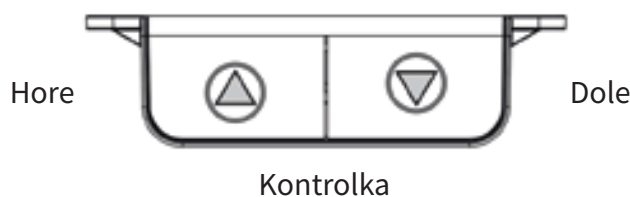

Pri prvom použití stola stlačte tlačidlo „▽“ smerom nadol. Keď stôl dosiahne najnižšiu polohu, zaznie pípnutie. Stôl je teraz možné podľa potreby zdvíhať alebo spúšťať.

### Kontrolná lampa

Zobrazuje informácie o normálnom a neštandardnom používaní stola.

### Pohyb hore a dole

- Hore: Stlačte tlačidlo „△“ pre nastavenie výšky stola nahor na požadovanú úroveň.
- Dole: Stlačte tlačidlo „▽“ pre nastavenie výšky stola nadol na požadovanú úroveň.

### Resetovanie

1. Nútené resetovanie: Stlačte tlačidlo „▽“, kým stôl nedosiahne najnižšiu polohu. Uvoľnite tlačidlo a potom ho znovu stlačte. Držte ho stlačené približne 5 sekúnd, kým nezaznie pípnutie a stôl sa mierne nepohne nahor. Resetovanie je teraz dokončené.
2. POZNÁMKA: Ak sa proces resetovania preruší, tlačidlo pre zdvíhanie nebude fungovať. Funguje iba tlačidlo pre spúšťanie. Resetovanie musí byť dokončené podľa vyššie uvedeného postupu, kým nezaznie pípnutie, čo znamená, že resetovanie je ukončené.

### Nastavenie horného a dolného limitu

Ak stôl narazí na prekážku pri pohybe hore alebo dole, automaticky sa vráti späť a červená kontrolka začne blikať.

1. Uloženie limitných hodnôt: Stlačte a držte tlačidlá „△“ a „▽“ súčasne približne 5 sekúnd v požadovanej výške. Po zaznení zvuku je nastavenie minimálnej/maximálnej výšky uložené. (Štandardná dolná hranica je približne  $\leq 96$ . Štandardná horná hranica je približne  $\geq 97$ .)
2. Vymazanie limitných hodnôt: Nastavte stôl do limitnej polohy, potom stlačte a držte tlačidlá „△“ a „▽“ približne 5 sekúnd. Po zaznení bzučivého zvuku sú limitné hodnoty vymazané.

### Riešenie problémov

- Keď svieti zelená kontrolka, systém funguje normálne. Keď svieti zelená aj červená kontrolka súčasne, systém je v testovacom režime.
- Pri blikajúcej červenej kontrolke použite tabuľku nižšie.

1 bliknutie	Chyba riadiacej jednotky alebo napájania	Skontrolujte napájanie a káble alebo vymeňte riadiacu jednotku
2 bliknutia	Chyba pripojenia motora	Skontrolujte kábel motora
3 bliknutia	Chyba motora	Skontrolujte alebo vymeňte motor
4 bliknutia	Skrat alebo preťaženie motora	Znížte zaťaženie pracovnej plochy
5 bliknutia	Kolízne snímanie	Systém sa vráti späť do normálneho režimu
6 bliknutia	Ochrana proti prehriatiu (rezervovaná funkcia)	
7 bliknutia	Rezervovaná funkcia	
8 bliknutia	Rezervovaná funkcia	
9 bliknutia	Prehriatie	Návrat do normálneho režimu po 20 minútach nečinnosti

**Art. br.: 600601, 600701, 600801**

**Električna upravljačka jedinica:**

Ulazni napon: 100–240 V

Izlazni napon: 29 V DC, maks. 1 A

Radni ciklus: 10 % (maks. 2 minute rada, 18 minuta pauze)

Intuitivno upravljanje

**Okvir stola:**

Dinamičko opterećenje: 70 kg

Statičko opterećenje: 100 kg

**Ugradnja upravljačke kutije:**

- Spojite upravljačku kutiju na kabel(e) motora.
- Spojite kabel napajanja na upravljačku kutiju.
- Montirajte upravljačku kutiju na donju stranu ploče stola na željeno mjesto pomoću priloženih vijaka.
- Koristite intuitivno upravljanje za podešavanje željene visine stola.

**Sigurnost i upozorenja:**

Ovaj proizvod mogu koristiti djeca od 8 godina i starija te osobe sa smanjenim fizičkim, osjetilnim ili mentalnim sposobnostima ili nedostatkom iskustva i znanja, ako su pod nadzorom ili su dobile upute o sigurnoj uporabi proizvoda i razumiju povezane opasnosti. Djeca se ne smiju igrati s proizvodom. Čišćenje i održavanje ne smiju obavljati djeca bez nadzora.

**Ispravno odlaganje ovog proizvoda:**

Ovaj proizvod obuhvaćen je EU Direktivom 2012/19/EU o otpadnoj električnoj i elektroničkoj opremi (WEEE). Simbol prekrižene kante na kotačima označava da se proizvod ne smije odlagati zajedno s kućnim otpadom. Potrebno ga je predati na odgovarajuće sabirno mjesto za recikliranje električne i elektroničke opreme. Ispravno odlaganje pomaže u sprječavanju mogućih negativnih posljedica za okoliš i ljudsko zdravlje. Za više informacija obratite se lokalnim vlastima ili službi za gospodarenje otpadom.

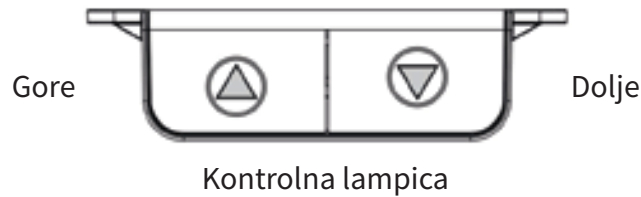

Kada prvi put koristite stol, pritisnite tipku „▽”.

Kada stol dosegne najnižu točku, čut će se „bip”. Stol se zatim može podizati ili spuštati prema potrebi.

### Kontrolna lampica

Prikazuje informacije o normalnoj i nepravilnoj upotrebi stola

### Gore & dolje

- Gore: Pritisnite tipku „△” za podešavanje visine stola prema gore na željenu razinu.
- Dolje: Pritisnite tipku „▽” za podešavanje visine stola prema dolje na željenu razinu.

### Resetiranje

1. Prisilno resetiranje: Pritisnite i držite tipku „▽” dok stol ne dosegne najnižu razinu. Otpustite tipku, zatim ponovno pritisnite „▽” i držite je oko 5 sekundi dok se ne čuje zvučni signal i stol se počne podizati. Resetiranje je tada završeno.
2. NAPOMENA: Ako se postupak resetiranja prekine, tipka za podizanje neće raditi. Funkcionirat će samo tipka za spuštanje. Resetiranje se mora dovršiti prema gore navedenim uputama dok se ne čuje zvučni signal, što znači da je postupak završen.

### Funkcije za postavljanje ili uklanjanje gornjih i donjih granica

Ako stol naiđe na prepreku tijekom podizanja ili spuštanja, automatski će se vratiti, a crvena lampica će početi treperiti.

1. Memoriranje visine/granične vrijednosti: Podesite stol tipkom „△” i „▽” i držite obje tipke pritisnute 5 sekundi na željenoj visini/granici. Kada se čuje zujanje, postavka minimalne/maksimalne visine je spremljena. (Standardna tvornička postavka za donju granicu je 96 ili niže, a za gornju granicu 97 ili više.)
2. Brisanje granične vrijednosti: Pomaknite stol do željene granice, zatim pritisnite i držite „△” i „▽” 5 sekundi. Kada se čuje zujanje, postavka minimalne/maksimalne visine je izbrisana.

### Rješavanje problema

- Rješavanje problema Kada zelena lampica svijetli, sustav radi normalno. Kada istovremeno svijetle zelena i crvena lampica, sustav je u testnom načinu rada.
- Koristite donju tablicu za trepereće crveno svjetlo.

1 treptaj	Greška na upravljaču ili napajanju	Provjerite napajanje i kabel ili zamijenite upravljačku jedinicu
2 treptaja	Neispravan priključak motora	Provjerite kabel motora
3 treptaja	Neispravan motor	Provjerite ili zamijenite motor
4 treptaja	Kratkotrajno ili preopterećenje motora	Smanjite opterećenje na radnoj površini
5 treptaja	Zaštita od sudara	Označava povratni hod, normalno
6 treptaja	Sudar sa stolom (rezervirana funkcija)	
7 treptaja	Rezervirana funkcija	
8 treptaja	Rezervirana funkcija	
9 treptaja	Pregrijavanje	Vraća se u normalan rad nakon 20 minuta neaktivnosti

**Art. št.: 600601, 600701, 600801**

**Električna krmilna enota:**

Vhodna napetost: 100–240 V

Izhodna napetost: 29 V DC, maks. 1 A

Delovni cikel: 10 % (največ 2 min delovanja, 18 min premora)

Intuitivno upravljanje

**Podnožje mize:**

Dinamična obremenitev: 70 kg

Statična obremenitev: 100 kg

**Namestitev krmilne enote:**

- Priključite krmilno enoto na kabel/kable motorja.
- Priključite napajalni kabel na krmilno enoto.
- Krmilno enoto pritrdite na spodnjo stran mizne plošče na želeno mesto s priloženimi vijaki.
- Uporabite intuitivno upravljanje za nastavitev zelene višine mize.

**Varnost in opozorila:**

Ta izdelek lahko uporabljajo otroci, starejši od 8 let, ter osebe z zmanjšanimi fizičnimi, senzoričnimi ali duševnimi sposobnostmi ali pomanjkanjem izkušenj in znanja, če so pod nadzorom ali so prejele navodila za varno uporabo izdelka in razumejo s tem povezana tveganja. Otroci se ne smejo igrati z izdelkom. Čiščenja in vzdrževanja ne smejo izvajati otroci brez nadzora.

**Pravilno odstranjevanje tega izdelka:**

Ta izdelek je v skladu z Direktivo EU 2012/19/EU o odpadni električni in elektronski opremi (OEEU/WEEE). Simbol prečrtanega zabojnika na kolesih pomeni, da izdelka ni dovoljeno odvreči med gospodinjne odpadke. Oddati ga je treba na ustrezno zbirno mesto za recikliranje električne in elektronske opreme. Pravilno odstranjevanje pomaga preprečevati morebitne negativne vplive na okolje in zdravje ljudi. Za več informacij se obrnite na svojo občino ali službo za ravnanje z odpadki.

RoHS



CE

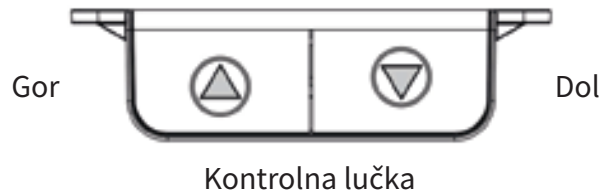

Ko mizo uporabljate prvič, pritisnite tipko »▽«.

Ko doseže najnižji položaj, se zasliši »pisk«. Mizo lahko nato po potrebi dvignete ali spustite.

### Kontrolna lučka

Prikazuje informacije o normalni in nepravilni uporabi mize.

### Gor & dol

- Gor: Pritisnite tipko »△« za nastavitev višine mize navzgor na zeleno raven.
- Dol: Pritisnite tipko »▽« za nastavitev višine mize navzdol na zeleno raven.

### Ponastavitev

1. Prisilna ponastavitev: Pritisnite in držite tipko »▽«, dokler ogrodje mize ne doseže najnižjega položaja. Spustite tipko in jo nato ponovno pritisnite. Držite jo približno 5 sekund, dokler ne zaslišite piska in se miza začne dvigovati. Ponastavitev je zaključena, ko se miza ustavi.
2. OPOMBA: Če je postopek ponastavitve prekinjen, tipka za dvig ne bo delovala. Delovala bo samo tipka za spust. Ponastavitev je zato treba dokončati v skladu z zgornjimi navodili, dokler ne zaslišite piska, kar pomeni, da je ponastavitev končana.

### Funkcije za nastavitev ali odstranitev zgornje in spodnje meje

Če miza med dviganjem ali spuščanjem naleti na oviro, se samodejno vrne nazaj in rdeča lučka začne utripati.

1. Shranjevanje višine/mejne vrednosti: Pritisnite in držite tipki »△« in »▽« hkrati 5 sekund na zeleni višini. Ko je nastavitev končana, zaslišite brneč zvok, rdeča lučka pa označuje, da je nastavitev minimalne/maksimalne višine zaključena. (Tovarniška nastavitev za nizko mejo je 96 ali višje. Standardna nastavitev za visoko mejo je enaka ali višja od 97.)
2. Brisanje mejne vrednosti: Najprej nastavite mizo na mejno višino, nato pritisnite in držite tipki »△« in »▽« 5 sekund. Ko zaslišite brneč zvok, pomeni, da je nastavitev minimalne/maksimalne višine izbrisana.

### Odpravljanje napak

- Ko sveti zelena lučka, to pomeni, da sistem deluje normalno. Ko zelena in rdeča lučka svetita hkrati, to pomeni, da je sistem v testnem načinu.
- Uporabite spodnjo tabelo pri utripajoči rdeči lučki.

1 utrip	Napaka na krmilni enoti ali napajanju	Preverite napajanje in kabel ali zamenjajte krmilno enoto
2 utripa	Napačna povezava motorja	Preverite kabel motorja
3 utripi	Napaka na motorju	Preverite ali zamenjajte motor
4 utripi	Kratek stik ali preobremenitev motorja	Zmanjšajte obremenitev na mizi
5 utripov	Zaznava trka	Označuje vračanje, normalno stanje
6 utripov	Nizka napetost (rezervirana funkcija)	
7 utripov	Rezervirana funkcija	
8 utripov	Rezervirana funkcija	
9 utripov	Pregrevanje	Povrnitev v normalno delovanje po 20 minutah neaktivnosti

**Art. br.: 600601, 600701, 600801**

**Električna kontrolna jedinica:**

Ulazni napon: 100–240 V

Izlazni napon: 29 V DC, maks. 1 A

Radni ciklus: 10 % (maks. 2 min rada, 18 min pauze)

Intuitivno upravljanje

**Postolje stola:**

Dinamičko opterećenje: 70 kg

Statičko opterećenje: 100 kg

**Instalacija kontrolne kutije:**

- Povežite kontrolnu kutiju sa kablom/kablovima motora.
- Povežite napojni kabl sa kontrolnom kutijom.
- Montirajte kontrolnu kutiju na donju stranu ploče stola na željenom mestu pomoću priloženih vijaka.
- Koristite intuitivno upravljanje za podešavanje željene visine stola.

**Bezbednost i upozorenja:**

Ovaj proizvod mogu koristiti deca od 8 godina i starija, kao i osobe sa smanjenim fizičkim, senzornim ili mentalnim sposobnostima ili nedostatkom iskustva i znanja, ako su pod nadzorom ili su dobile uputstva za bezbedno korišćenje proizvoda i razumeju rizike povezane sa njegovom upotrebom. Deca se ne smeju igrati sa proizvodom. Čišćenje i održavanje ne smeju obavljati deca bez nadzora.

**Pravilno odlaganje ovog proizvoda:**

Ovaj proizvod je obuhvaćen EU Direktivom 2012/19/EU o otpadu od električne i elektronske opreme (WEEE). Simbol precrtane kante na točkovima znači da se proizvod ne sme odlagati zajedno sa kućnim otpadom. Treba ga predati na odgovarajuće mesto za prikupljanje radi reciklaže električne i elektronske opreme. Pravilno odlaganje pomaže u sprečavanju potencijalnih negativnih uticaja na životnu sredinu i ljudsko zdravlje. Za više informacija obratite se lokalnoj upravi ili službi za upravljanje otpadom.

RoHS



CE

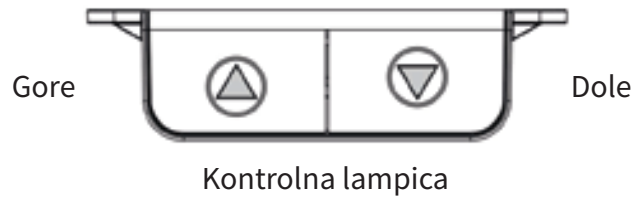

Kada prvi put koristite sto, pritisnite dugme za spuštanje „▽”.

Kada sto dostigne najnižu poziciju, čuće se „bip”. Sto se zatim može podizati ili spuštati po potrebi.

### Kontrolna lampica

Prikazuje informacije o normalnoj i nepravilnoj upotrebi stola.

### Gore i dole

- Gore: Pritisnite dugme „△” da podesite visinu stola naviše do željenog nivoa.
- Dole: Pritisnite dugme „▽” da podesite visinu stola naniže do željenog nivoa.

### Resetovanje

1. Prisilno resetovanje: Pritisnite i držite dugme „▽” dok okvir stola ne dostigne najnižu poziciju. Pustite dugme i zatim ga ponovo pritisnite. Držite ga pritisnutim oko 5 sekundi dok se ne čuje zvučni signal i sto se ne pomeri blago nagore. Resetovanje je tada završeno.
2. Napomena: Ako se proces resetovanja prekine, dugme za podizanje neće raditi. Radiće samo dugme za spuštanje. Resetovanje se mora završiti prema gore navedenim koracima dok se ne čuje zvučni signal, što znači da je proces završen.

### Funkcije za podešavanje ili uklanjanje gornjih i donjih granica

Ako sto naiđe na prepreku tokom podizanja ili spuštanja, automatski će se vratiti i crvena lampica će početi da treperi.

1. Memorisanje visine/granične vrednosti: Držite dugmad „△” i „▽” pritisnuta 5 sekundi na željenoj minimalnoj ili maksimalnoj visini. Kada se čuje zujanje, podešavanje je završeno. Standardna postavka za donju granicu je vrednost 96 ili niža. Standardna postavka za gornju granicu je vrednost 97 ili viša.
2. Brisanje graničnih vrednosti: Pomaknite sto do granične visine, zatim držite dugmad „△” i „▽” pritisnuta 5 sekundi. Kada se čuje zujanje, podešavanje minimalne/maksimalne visine je obrisano.

### Otklanjanje kvarova

- Kada je zelena lampica sistema uključena, to znači da sistem radi normalno. Kada su zelena i crvena lampica uključene istovremeno, sistem je u test režimu.
- Koristite tabelu ispod pri treptanju crvene lampice.

1 treptaj	Greška na kontrolnoj jedinici ili napajanju	Proverite napajanje i kabl ili zamenite kontrolnu jedinicu
2 treptaja	Greška u povezivanju motora	Proverite kabl motora
3 treptaja	Greška na motoru	Proverite ili zamenite motor
4 treptaja	Kratkotrajno ili preopterećenje motora	Smanjite opterećenje na površini stola
5 treptaja	Zaštita od sudara	Signal za povratak, normalan režim
6 treptaja	Sudar sa stolom (rezervisana funkcija)	
7 treptaja	Rezervisana funkcija	
8 treptaja	Rezervisana funkcija	
9 treptaja	Pregrevanje	Povratak na normalan rad nakon 20 minuta neaktivnosti

**Art.br.: 600601, 600701, 600801**

**Električna upravljačka jedinica:**

Ulazni napon: 100–240 V

Izlazni napon: 29 V DC, maks. 1 A

Radni ciklus: 10 % (maks. 2 min uključen, 18 min isključen)

Intuitivno upravljanje

**Postolje stola:**

Dinamičko opterećenje: 70 kg

Statičko opterećenje: 100 kg

**Instalacija kontrolne kutije:**

Povežite kontrolnu kutiju s kablom/kablovima motora.

Povežite napojni kabel s kontrolnom kutijom.

Montirajte kontrolnu kutiju na donju stranu ploče stola na željeno mjesto pomoću priloženih vijaka.

Koristite intuitivno upravljanje za podešavanje željene visine stola.

**Sigurnost i upozorenja:**

Ovaj proizvod mogu koristiti djeca od 8 godina i starija, kao i osobe sa smanjenim fizičkim, senzornim ili mentalnim sposobnostima ili nedostatkom iskustva i znanja, ako su pod nadzorom ili su dobile upute o sigurnoj upotrebi proizvoda i razumiju rizike povezane s njegovom upotrebom. Djeca se ne smiju igrati s proizvodom. Čišćenje i održavanje ne smiju obavljati djeca bez nadzora.

**Pravilno odlaganje ovog proizvoda:**

Ovaj proizvod je obuhvaćen EU direktivom 2012/19/EU o otpadnoj električnoj i elektronskoj opremi (WEEE). Simbol prekrižene kante za otpad na točkovima znači da se proizvod ne smije odlagati zajedno s kućnim otpadom. Treba ga predati na odgovarajuće mjesto za prikupljanje i reciklažu električne i elektronske opreme. Pravilno odlaganje pomaže u sprječavanju potencijalnih negativnih utjecaja na okoliš i ljudsko zdravlje. Za više informacija obratite se lokalnoj općini ili službi za upravljanje otpadom.

RoHS



CE

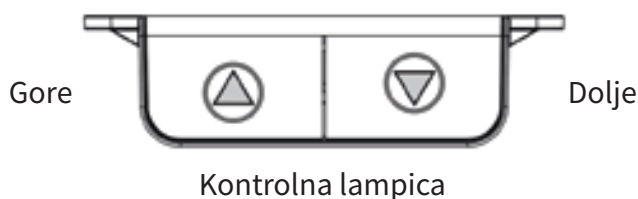

Kada prvi put koristite stol, molimo pritisnite dugme za spuštavanje „▽“.

Kada stol dostigne najnižu poziciju, čut će se „bip“. Stol se zatim može podizati ili spuštati po potrebi.

### Kontrolna lampica

Prikazuje informacije o normalnoj i nepravilnoj upotrebi stola.

### Gore i dolje

- Gore: Pritisnite dugme „△“ za podešavanje visine stola prema gore do željenog nivoa.
- Dolje: Pritisnite dugme „▽“ za podešavanje visine stola prema dolje do željenog nivoa.

### Resetovanje

1. Prisilno resetovanje: Pritisnite i držite dugme „▽“ dok stol ne dođe do najniže pozicije. Pustite dugme i zatim ga ponovo pritisnite. Držite ga pritisnutim oko 5 sekundi dok se ne čuje bip i stol se lagano podigne. Resetovanje je tada završeno.
2. Napomena: Ako se proces resetovanja prekine, dugme za podizanje neće raditi. Radiće samo dugme za spuštavanje. Resetovanje se mora završiti prema gore navedenim uputama dok se ne čuje bip, što znači da je resetovanje završeno.

### Funkcije za podešavanje ili uklanjanje gornje i donje granice

Ako stol naiđe na prepreku tokom podizanja ili spuštanja, automatski će se vratiti nazad i crvena lampica će početi treptati.

1. Memoriranje visine/granične vrijednosti: Pritisnite i držite dugmad „△“ i „▽“ istovremeno 5 sekundi na željenoj donjoj/gornjoj granici. Kada se čuje zujanje, podešavanje minimalne/maksimalne visine je završeno. (Standardno podešene vrijednosti su 96 cm ili više za gornju granicu.) Standardna postavka za gornju granicu je vrijednost koja je jednaka 97 ili veća).
2. Brisanje granične vrijednosti: Podignite ili spustite stol do granične visine, zatim pritisnite i držite dugmad „△“ i „▽“ 5 sekundi. Kada se čuje zujanje, podešavanje minimalne/maksimalne visine je obrisano.

### Otklanjanje kvarova

- Kada zelena lampica na sistemu svijetli, to znači da sistem radi normalno. Kada zelena i crvena lampica svijetle istovremeno, sistem je u testnom režimu.
- Koristite tabelu ispod ako crvena lampica treperi.

1 treptaja	Greška na kontrolnoj jedinici ili napajanju	Provjerite napajanje i kabel ili zamijenite kontrolnu jedinicu
2 treptaja	Neispravno povezivanje motora	Provjerite kabel motora
3 treptaja	Greška motora	Provjerite ili zamijenite motor
4 treptaja	Kratki spoj ili preopterećenje motora	Smanjite opterećenje na ploči stola
5 treptaja	Zaštita od sudara	Signalizira vraćanje, normalan režim
6 treptaja	Zaštita stola (rezervna funkcija)	
7 treptaja	Rezervisana funkcija	
8 treptaja	Rezervisana funkcija	
9 treptaja	Pregrijavanje	Povratak u normalan rad nakon 20 minuta neaktivnosti

Артикл бр.: 600601, 600701, 600801

**Електрична контролна единица:**

Влезен напон: 100–240 V

Излезен напон: 29V DC, макс. 1A

Работен циклус: 10 % (макс. 2 мин вклучено, 18 мин исклучено)

Интуитивно управување

**Статив за маса:**

Динамичко оптоварување: 70 kg

Статичко оптоварување: 100 kg

**Инсталација на контролна кутија:**

- Поврзете ја контролната кутија со моторниот кабел/каблите.
- Поврзете го напојувачкиот кабел со контролната кутија.
- Монтирајте ја контролната кутија на долната страна од плочата на масата на посакуваното место со приложените завртки.
- Користете го интуитивното управување за да ја прилагодите саканата висина на масата.

**Безбедност и предупредувања:**

Овој производ може да го користат деца на возраст од 8 години и постари, како и лица со намалени физички, сетилни или ментални способности или со недостаток на искуство и знаење, доколку се под надзор или имаат добиено упатства за безбедна употреба на производот и ги разбираат ризиците поврзани со неговата употреба. Децата не смеат да играат со производот. Чистење и одржување не смеат да вршат деца без надзор.

**Правилно отстранување на овој производ:**

Овој производ е опфатен со ЕУ-директивата 2012/19/EУ за отпад од електрична и електронска опрема (WEEE). Символот со пречкртана канта за отпад на тркала означува дека производот не смее да се фрла заедно со домашниот отпад. Треба да се предаде на соодветно место за собирање за рециклирање на електрична и електронска опрема. Правилното отстранување помага да се спречат потенцијални негативни влијанија врз животната средина и здравјето на луѓето. За повеќе информации, контактирајте ја вашата општина или службата за управување со отпад.

RoHS



CE



Кога го користите бирото за првпат, притиснете го копчето „▽“. Кога ќе ја достигне најниската позиција ќе се слушне „бип“. Бирото потоа може да се подигнува или спушта по потреба.

### Контролна лампа

Прикажува информации за нормална и отстапувачка употреба на бирото.

### Горе и долу

- Горе: Притиснете го копчето „△“ за да ја прилагодите висината на бирото нагоре до посакуваното ниво.
- Долу: Притиснете го копчето „▽“ за да ја прилагодите висината на бирото надолу до посакуваното ниво.

### Ресетирање

1. Присилно ресетирање: Притиснете и задржете го копчето „▽“ додека рамката на бирото не ја достигне најниската позиција. Потоа отпуштете го копчето и повторно притиснете го „▽“. Држете го притиснато околу 5 секунди додека не се слушне „бип“ и бирото малку се подигне. Ресетирањето потоа е завршено.
2. ВАЖНО: Ако процесот на ресетирање се прекине, копчето за подигање нема да функционира. Ќе работи само копчето за спуштање. Затоа ресетирањето мора да се изврши до крај според горенаведеното сè додека не се слушне „бип“, што значи дека е завршено.

### Функции за поставување или отстранување на горни и долни граници

Ако бирото наиде на пречка додека се движи нагоре или надолу, автоматски ќе се врати назад и црвената лампа ќе почне да трепка.

1. Меморирање на висина/гранични вредности: Притиснете и задржете ги копчињата „△“ и „▽“ 5 секунди на висината каде што сакате да ја поставите границата. Кога ќе се слушне звук на „брмчење“, тоа значи дека поставката за минимална/максимална висина е зачувана. (Стандардната поставка за долната граница е околу 96 или пониско. Стандардната поставка за горната граница е еднаква или повисока од 97).
2. Бришење на гранични вредности: Поместете го бирото до граничната позиција, потоа притиснете и задржете ги копчињата „△“ и „▽“ 5 секунди. Кога ќе се слушне „брмчење“, тоа значи дека поставката за минимална/максимална висина е избришана.

### Отстранување дефекти

- Кога зелената лампа на системот е вклучена, тоа значи дека системот функционира нормално. Кога зелената и црвената лампа се вклучени истовремено, тоа значи дека системот е во тест режим
- Користете ја табелата подолу при трепкање на црвена лампа.

1 трепкање	Грешка во контролна единица или напојување	Проверете напојување и кабел или заменете контролна единица
2 трепкања	Погрешна поврзаност на мотор	Проверете го моторниот кабел
3 трепкања	Дефект на мотор	Проверете или заменете мотор
4 трепкања	Краткотрајно или прекумерно оптоварување на мотор	Намалете го оптоварувањето на површината на бирото
5 трепкања	Заштита од судир	Сигнализира враќање, нормален режим
6 трепкања	Судир на рамката (резервирана функција)	
7 трепкања	Резервирана функција	
8 трепкања	Резервирана функција	
9 трепкања	Прегревање	Се враќа во нормална функција по 20 минути неактивност

**Art.nr: 600601, 600701, 600801**

**Rafstýriening:**

Inntaksspenna: 100–240 V

Úttaksspenna: 29 V DC, hámark 1 A

Notkunarlota: 10 % (hámark 2 mín á, 18 mín af)

Einföld og innsæisrík stjórnun

**Borðgrind:**

Hreyfiálag: 70 kg

Kyrrstöðuálag: 100 kg

**Uppsetning stjórnbúnaðar:**

- Tengdu stjórneininguna við mótorkapalinn/-kaplana.
- Tengdu rafmagnssnúruna við stjórneininguna.
- Festu stjórneininguna undir borðplötunni á æskilegum stað með meðfylgjandi skrúfum.
- Notaðu innsæisríku stjórnunina til að stilla borðið í æskilega hæð.

**Öryggi og viðvaranir:**

Þessi vara má vera notuð af börnum frá 8 ára aldri og eldri, sem og af einstaklingum með skerta líkamlega, skynræna eða andlega getu eða skort á reynslu og þekkingu, að því tilskildu að þeir hafi fengið leiðbeiningar eða tilsögn um örugga notkun vörunnar og skilji þá hættu sem notkunin getur haft í för með sér. Börn mega ekki leika sér með vöruna. Hreinsun og viðhald má ekki framkvæma af börnum án eftirlits.

**Rétt förgun vörunnar:**

Þessi vara fellur undir tilskipun ESB 2012/19/EU um raf- og rafeindabúnaðarúrgang (WEEE). Táknið með yfirsrikaðri ruslatunnu á hjólum merkir að ekki má farga vörunni með heimilisúrgangi. Hana skal skila á viðeigandi söfnunarstað fyrir endurvinnslu raf- og rafeindabúnaðar. Rétt förgun hjálpar til við að koma í veg fyrir hugsanleg neikvæð áhrif á umhverfi og heilsu manna. Fyrir frekari upplýsingar, hafðu samband við sveitarfélagið eða sorphirðuþjónustu.

RoHS



CE



Þegar þú notar borðið í fyrsta skipti, vinsamlegast ýttu á niðurhnappinn „▽“.  
Þegar borðið hefur náð lægstu stöðu heyrir „píp“. Nú er hægt að hækka eða lækka borðið eftir þörfum.

### Stjórnarljós

Sýnir upplýsingar um eðlilega og óeðlilega notkun borðsins.

### Upp & ner

- Upp: Ýttu á „△“ hnappinn til að stilla hæð borðsins upp í æskilega stöðu.
- Niður: Ýttu á „▽“ hnappinn til að stilla hæð borðsins niður í æskilega stöðu.

### Endurstilling

1. Þvinguð endurstilling: Ýttu á „▽“ hnappinn þar til borðgrindin nær lægstu stöðu. Slepptu hnappnum og ýttu síðan aftur á „△“. Haltu honum inni í um 5 sekúndur þar til heyrir píp og borðið færir örlítið upp á við. Endurstillingunni er þá lokið.
2. ATH! Ef endurstillingarferlið er rofið mun upp-hnappurinn ekki virka. Aðeins niður-hnappurinn virkar. Því verður að ljúka endurstillingu samkvæmt ofangreindu þar til píp heyrir, sem staðfestir að ferlinu sé lokið.

### Aðgerðir til að stilla eða fjarlægja efri og neðri mörk

Ef borðið rekst á hindrun á meðan það er hækkað eða lækkað, mun það sjálfkrafa bakka og rauða ljósið mun blikka.

1. Vista hæð/mörk: Ýttu á og haltu „△“ og „▽“ niðri í 5 sekúndur við æskilega lág-/hámarkshæð. Þegar suðhljóð heyrir er stillingin vistuð. (Staðalstilling fyrir neðri mörk er sú sama og lægsta hæð 96 eða lægri. Staðalstilling fyrir efri mörk er sú sama og hæsta hæð 97 eða hærri.)
2. Eyða mörkum: Keyrðu borðið að mörkunum, ýttu og haltu „△“ og „▽“ niðri í 5 sekúndur. Þegar suðhljóð heyrir þýðir það að stilling fyrir lágmarkshæð/hámarkshæð hefur verið eytt.

### Bilanaleit

- Þegar græna ljósið á kerfinu er kveikt þýðir það að kerfið virkar eðlilega. Þegar bæði grænt og rautt ljós eru kveikt samtímis þýðir það að kerfið er í prófunarham.
- Notaðu töfluna hér að neðan við blikkandi rautt ljós.

1 blikk	Bilun í stjórneiningu eða rafmagnsinntaki	Athugaðu rafmagn og kapla eða skiptu um stjórneiningu
2 blikk	Röng mótortenging	Athugaðu mótorkapal
3 blikk	Bilun í mótör	Athugaðu eða skiptu um mótör
4 blikk	Stutt í rafrás eða ofhleðsla á mótör	Minnkaðu álag á borðinu
5 blikk	Árekstrarvörn virk	Merkir afturhvarf, eðlilegt ástand
6 blikk	Borð stöðvað (frátekin virkni)	
7 blikk	Frátekin virkni	
8 blikk	Frátekin virkni	
9 blikk	Ofhitnun	Kerfið fer aftur í eðlilega virkni eftir 20 mínútna óvirkni

## EU Declaration of Conformity

1. Product model: 600601, 600701, 600801
2. Name and address of the manufacturer or his authorised representative:  
SUN-FLEX AB  
Logistikvägen 6  
438 70 Landvetter, Sweden
3. This declaration of conformity is issued under the sole responsibility of the manufacturer.
4. Object of the declaration:  
Equipment: DESKFRAME I  
Brand name: SUN-FLEX  
Model/type: 600601, 600701, 600801
5. The object of the declaration described above is in conformity with the relevant Union harmonization legislation:  
Low Voltage Directive (LVD) 2014/35/EU  
Electromagnetic Compatibility Directive (EMC) 2014/30/EU  
Restriction of Hazardous Substances (RoHS) Directive 2011/65/EU
6. References to the relevant harmonised standards used or references to the other technical specifications in relation to which conformity is declared:  
  
LVD: EN 60335-2-2012  
EN 60335-2-7:2010  
  
EMC: EN 55014-1:2006 + A1:2009 + A2:2011  
EN 55014-2:1997 + A1:2001 + A2:2008  
  
RoHS: EN 50581:2012
7. Signed for and on behalf of:  
Landvetter 2022-09-06

Manufacturer SUN-FLEX AB

Joakim Persson

## EU-försäkran om överensstämmelse

1. Produktmodell: 600601, 600701, 600801
2. Namn och adress till tillverkaren eller dennes auktoriserade representant:  
SUN-FLEX AB  
Logistikvägen 6  
438 70 Landvetter, Sverige
3. Denna försäkran om överensstämmelse utfärdas under tillverkarens egna ansvar.
4. Föremål för försäkran:  
Utrustning: DESKFRAME I  
Varumärke: SUN-FLEX  
Modell/typ: 600601, 600701, 600801
5. Det objekt som beskrivs ovan överensstämmer med relevant unionslagstiftning om harmonisering:  
Lågspänningsdirektivet (LVD) 2014/35/EU  
Direktivet om elektromagnetisk kompatibilitet (EMC) 2014/30/EU  
Direktivet om begränsning av farliga ämnen (RoHS) 2011/65/EU
6. Hänvisningar till relevanta harmoniserade standarder eller andra tekniska specifikationer som överensstämmelsen har förklarats mot:  
  
LVD: EN 60335-2-2012  
EN 60335-2-7:2010  
  
EMC: EN 55014-1:2006 + A1:2009 + A2:2011  
EN 55014-2:1997 + A1:2001 + A2:2008  
  
RoHS: EN 50581:2012
7. Undertecknat för och på uppdrag av:  
Landvetter 2022-09-06

Tillverkare SUN-FLEX AB

Joakim Persson

## EU-overensstemmelseserklæring

1. Produktmodell: 600601, 600701, 600801
2. Navn og adresse på producenten eller dennes autoriserede repræsentant:  
SUN-FLEX AB  
Logistikvägen 6  
438 70 Landvetter, Sverige
3. Denne overensstemmelseserklæring udstedes under producentens eneansvar.
4. Genstand for erklæringen:  
Udstyr: DESKFRAME I  
Varemærke: SUN-FLEX  
Model/type: 600601, 600701, 600801
5. Det ovenfor beskrevne produkt er i overensstemmelse med den relevante EU-harmoniseringslovgivning:  
Lavspændingsdirektivet (LVD) 2014/35/EU  
Direktivet om elektromagnetisk kompatibilitet (EMC) 2014/30/EU  
Direktivet om begrænsning af farlige stoffer (RoHS) 2011/65/EU
6. Henvisninger til de relevante harmoniserede standarder eller andre tekniske specifikationer, som overensstemmelsen er erklæret i henhold til:  
  
LVD: EN 60335-2-2012  
EN 60335-2-7:2010  
  
EMC: EN 55014-1:2006 + A1:2009 + A2:2011  
EN 55014-2:1997 + A1:2001 + A2:2008  
  
RoHS: EN 50581:2012
7. Underskrevet for og på vegne af:  
Landvetter 2022-09-06

Producent SUN-FLEX AB

Joakim Persson

## EU-samsvarserklæring

1. Produktmodell: 600601, 600701, 600801
2. Navn og adresse til produsenten eller dennes autoriserede representant:  
SUN-FLEX AB  
Logistikvägen 6  
438 70 Landvetter, Sverige
3. Denne samsvarserklæring udstedes under produsentens eneansvar.
4. Gjenstand for erklæringen:  
Utstyr: DESKFRAME I  
Varemærke: SUN-FLEX  
Modell/typ: 600601, 600701, 600801
5. Produktet beskrevet ovenfor er i samsvar med relevant EU-harmoniseringslovgivning:  
Lavspændingsdirektivet (LVD) 2014/35/EU  
Direktivet om elektromagnetisk kompatibilitet (EMC) 2014/30/EU  
Direktivet om begrænsning af farlige stoffer (RoHS) 2011/65/EU
6. Henvisninger til relevante harmoniserede standarder eller andre tekniske specifikationer som samsvarserklæringen er basert på:  
  
LVD: EN 60335-2-2012  
EN 60335-2-7:2010  
  
EMC: EN 55014-1:2006 + A1:2009 + A2:2011  
EN 55014-2:1997 + A1:2001 + A2:2008  
  
RoHS: EN 50581:2012
7. Signert for og på vegne af:  
Landvetter 2022-09-06

Producent SUN-FLEX AB

Joakim Persson

## EU-vaatimustenmukaisuusvakuutus

1. Tuotemalli: 600601, 600701, 600801

2. Valmistajan tai tämän valtuutetun edustajan nimi ja osoite:  
SUN-FLEX AB  
Logistikvägen 6  
438 70 Landvetter, Ruotsi

3. Tämä vaatimustenmukaisuusvakuutus annetaan valmistajan yksinomisella vastuulla.

4. Ilmoituksen kohde:  
Laite: DESKFRAME I  
Tavaramerkki: SUN-FLEX  
Malli/tyyppi: 600601, 600701, 600801

5. Edellä kuvattu tuote on EU:n asiaankuuluvan yhdenmukaistamislainsäädännön mukainen:  
Pienjännitedirektiivi (LVD) 2014/35/EU  
Sähkömagneettista yhteensopivuutta koskeva direktiivi (EMC) 2014/30/EU  
Vaarallisten aineiden käytön rajoittamista koskeva direktiivi (RoHS) 2011/65/EU

6. Viittaukset sovellettuihin yhdenmukaistettuihin standardeihin tai muihin teknisiin eritelmiin, joiden perusteella vaatimustenmukaisuus on ilmoitettu:

LVD: EN 60335-2-2012  
EN 60335-2-7:2010

EMC: EN 55014-1:2006 + A1:2009 + A2:2011  
EN 55014-2:1997 + A1:2001 + A2:2008

RoHS: EN 50581:2012

7. Allekirjoitettu valmistajan puolesta ja nimissä:  
Landvetter 2022-09-06

Valmistaja SUN-FLEX AB

  
Joakim Persson

## Déclaration UE de conformité

1. Modèle de produit : 600601, 600701, 600801

2. Nom et adresse du fabricant ou de son représentant autorisé :  
SUN-FLEX AB  
Logistikvägen 6  
438 70 Landvetter, Suède

3. La présente déclaration de conformité est établie sous la seule responsabilité du fabricant.

4. Objet de la déclaration :  
Équipement : DESKFRAME I  
Marque : SUN-FLEX  
Modèle/type : 600601, 600701, 600801

5. L'objet de la déclaration décrit ci-dessus est conforme à la législation d'harmonisation de l'Union applicable :  
Directive basse tension (LVD) 2014/35/UE  
Directive sur la compatibilité électromagnétique (CEM) 2014/30/UE  
Directive sur la limitation de l'utilisation de certaines substances dangereuses (RoHS) 2011/65/UE

6. Références aux normes harmonisées pertinentes utilisées ou aux autres spécifications techniques par rapport auxquelles la conformité est déclarée :

LVD : EN 60335-2-2012  
EN 60335-2-7:2010

CEM : EN 55014-1:2006 + A1:2009 + A2:2011  
EN 55014-2:1997 + A1:2001 + A2:2008

RoHS : EN 50581:2012

7. Signé pour et au nom de :  
Landvetter, le 06/09/2022

Fabrigant SUN-FLEX AB

  
Joakim Persson

## EU-Konformitätserklärung

1. Produktmodell: 600601, 600701, 600801

2. Name und Anschrift des Herstellers oder seines bevollmächtigten Vertreters:  
SUN-FLEX AB  
Logistikvägen 6  
438 70 Landvetter, Schweden

3. Diese Konformitätserklärung wird unter der alleinigen Verantwortung des Herstellers ausgestellt.

4. Gegenstand der Erklärung:  
Ausrüstung: DESKFRAME I  
Markenname: SUN-FLEX  
Modell/Typ: 600601, 600701, 600801

5. Der oben beschriebene Gegenstand der Erklärung entspricht der einschlägigen Harmonisierungsrechtsvorschrift der Europäischen Union:  
Niederspannungsrichtlinie (LVD) 2014/35/EU  
Richtlinie über die elektromagnetische Verträglichkeit (EMV) 2014/30/EU  
Richtlinie zur Beschränkung der Verwendung bestimmter gefährlicher Stoffe (RoHS) 2011/65/EU

6. Verweise auf die angewandten harmonisierten Normen oder sonstigen technischen Spezifikationen, in Bezug auf welche die Konformität erklärt wird:

LVD: EN 60335-2-2012  
EN 60335-2-7:2010

EMV: EN 55014-1:2006 + A1:2009 + A2:2011  
EN 55014-2:1997 + A1:2001 + A2:2008

RoHS: EN 50581:2012

7. Unterzeichnet für und im Namen von:  
Landvetter, 06.09.2022

Hersteller SUN-FLEX AB

  
Joakim Persson

## EU-conformiteitsverklaring

1. Productmodel: 600601, 600701, 600801

2. Naam en adres van de fabrikant of diens gemachtigde vertegenwoordiger:  
SUN-FLEX AB  
Logistikvägen 6  
438 70 Landvetter, Zweden

3. Deze conformiteitsverklaring wordt uitgegeven onder de uitsluitende verantwoordelijkheid van de fabrikant.

4. Voorwerp van de verklaring:  
Apparaat: DESKFRAME I  
Merksnaam: SUN-FLEX  
Model/type: 600601, 600701, 600801

5. Het hierboven beschreven product is in overeenstemming met de relevante EU-harmonisatiewetgeving:  
Laagspanningsrichtlijn (LVD) 2014/35/EU  
Richtlijn elektromagnetische compatibiliteit (EMC) 2014/30/EU  
Richtlijn beperking van gevaarlijke stoffen (RoHS) 2011/65/EU

6. Verwijzingen naar de toegepaste geharmoniseerde normen of andere technische specificaties waarop de conformiteitsverklaring is gebaseerd:

LVD: EN 60335-2-2012  
EN 60335-2-7:2010

EMC: EN 55014-1:2006 + A1:2009 + A2:2011  
EN 55014-2:1997 + A1:2001 + A2:2008

RoHS: EN 50581:2012

7. Ondertekend namens en in opdracht van:  
Landvetter, 06-09-2022

Fabrikant SUN-FLEX AB

  
Joakim Persson

## Deklaracja zgodności UE

1. Model produktu: 600601, 600701, 600801
2. Nazwa i adres producenta lub jego upoważnionego przedstawiciela:  
SUN-FLEX AB  
Logistikvägen 6  
438 70 Landvetter, Szwecja
3. Niniejsza deklaracja zgodności wydana jest na wyłączną odpowiedzialność producenta.
4. Przedmiot deklaracji:  
Urządzenie: DESKFRAME I  
Nazwa handlowa: SUN-FLEX  
Model/typ: 600601, 600701, 600801
5. Przedmiot niniejszej deklaracji opisany powyżej jest zgodny z odpowiednimi przepisami harmonizacyjnymi Unii Europejskiej:  
Dyrektywa niskonapięciowa (LVD) 2014/35/UE  
Dyrektywa w sprawie kompatybilności elektromagnetycznej (EMC) 2014/30/UE  
Dyrektywa w sprawie ograniczenia stosowania niektórych niebezpiecznych substancji (RoHS) 2011/65/UE
6. Odniesienia do odpowiednich zharmonizowanych norm lub innych specyfikacji technicznych, w odniesieniu do których stwierdzono zgodność:

LVD: EN 60335-2-2012  
EN 60335-2-7:2010

EMC: EN 55014-1:2006 + A1:2009 + A2:2011  
EN 55014-2:1997 + A1:2001 + A2:2008

RoHS: EN 50581:2012

7. Podpisano w imieniu i na rzecz:  
Landvetter, 06.09.2022

Producent SUN-FLEX AB

  
Joakim Persson

## ELi vastavusdeklaratsioon

1. Tootemudel: 600601, 600701, 600801
2. Tootja või tema volitatud esindaja nimi ja aadress:  
SUN-FLEX AB  
Logistikvägen 6  
438 70 Landvetter, Rootsi
3. Käesolev vastavusdeklaratsioon koostatakse tootja ainuvastutusel.
4. Deklaratsiooni objekt:  
Seade: DESKFRAME I  
Kaubamärk: SUN-FLEX  
Mudel/tüüp: 600601, 600701, 600801
5. Ülalpool kirjeldatud toode vastab asjakohasele Euroopa Liidu ühtlustatud õigusaktidele:  
Madalpinge direktiiv (LVD) 2014/35/EL  
Elektromagnetilise ühilduvuse direktiiv (EMC) 2014/30/EL  
Ohtlike ainete kasutamise piiramise direktiiv (RoHS) 2011/65/EL
6. Viited asjakohastele ühtlustatud standarditele või muudele tehnilistele kirjeldustele, mille alusel vastavust on deklareeritud:

LVD: EN 60335-2-2012  
EN 60335-2-7:2010

EMC: EN 55014-1:2006 + A1:2009 + A2:2011  
EN 55014-2:1997 + A1:2001 + A2:2008

RoHS: EN 50581:2012

7. Allkirjastatud tootja nimel ja volitusel:  
Landvetter, 06.09.2022

Tootja SUN-FLEX AB

  
Joakim Persson

## ES atitikties deklaracija

1. Produkto modelis: 600601, 600701, 600801
2. Gamintojo arba jo įgalioto atstovo pavadinimas ir adresas:  
SUN-FLEX AB  
Logistikvägen 6  
438 70 Landvetter, Švedija
3. Ši atitikties deklaracija pateikiama gamintojo vienintelės atsakomybės pagrindu.
4. Deklaracijos objektas:  
Įranga: DESKFRAME I  
Prekės ženklas: SUN-FLEX  
Modelis / tipas: 600601, 600701, 600801
5. Aukščiau aprašytas gaminys atitinka taikomus Europos Sąjungos suderintus teisės aktus:  
Žemos įtampos direktyva (LVD) 2014/35/ES  
Elektromagnetinio suderinamumo direktyva (EMC) 2014/30/ES  
Pavojingų medžiagų naudojimo apribojimo direktyva (RoHS) 2011/65/ES
6. Nuorodos į taikytus suderintus standartus arba kitas technines specifikacijas, kurių atžvilgiu deklaruojamas atitikimas:

LVD: EN 60335-2-2012  
EN 60335-2-7:2010

EMC: EN 55014-1:2006 + A1:2009 + A2:2011  
EN 55014-2:1997 + A1:2001 + A2:2008

RoHS: EN 50581:2012

7. Pasirašyta gamintojo vardu ir jo pavedimu:  
Landvetter, 2022-09-06

Gamintojas SUN-FLEX AB

  
Joakim Persson

## ES atbilstības deklarācija

1. Produkta modelis: 600601, 600701, 600801
2. Ražotāja vai tā pilnvarotā pārstāvja nosaukums un adrese:  
SUN-FLEX AB  
Logistikvägen 6  
438 70 Landvetter, Zviedrija
3. Ši atbilstības deklarācija tiek izdota uz ražotāja pilnu atbildību.
4. Deklarācijas priekšmets:  
Iekārta: DESKFRAME I  
Zīmols: SUN-FLEX  
Modelis/tips: 600601, 600701, 600801
5. Iepriekš aprakstītais produkts atbilst piemērojamajam Eiropas Savienības saskaņotajiem tiesību aktiem:  
Zemsprieguma direktīva (LVD) 2014/35/ES  
Elektromagnētiskās saderības direktīva (EMC) 2014/30/ES  
Bistamo vielu izmantošanas ierobežošanas direktīva (RoHS) 2011/65/ES
6. Atsaucies uz piemērotajiem saskaņotajiem standartiem vai citām tehniskajām specifikācijām, saskaņā ar kurām deklarēta atbilstība:

LVD: EN 60335-2-2012  
EN 60335-2-7:2010

EMC: EN 55014-1:2006 + A1:2009 + A2:2011  
EN 55014-2:1997 + A1:2001 + A2:2008

RoHS: EN 50581:2012

7. Parakstīts ražotāja vārdā un uzdevumā:  
Landvetter, 06.09.2022

Ražotājs SUN-FLEX AB

  
Joakim Persson

## Prohlášení EU o shodě

1. Model výrobku: 600601, 600701, 600801

2. Název a adresa výrobce nebo jeho zmocněného zástupce:  
SUN-FLEX AB  
Logistikvägen 6  
438 70 Landvetter, Švédsko

3. Toto prohlášení o shodě se vydává na výhradní odpovědnost výrobce.

4. Předmět prohlášení:  
Zařízení: DESKFRAME I  
Obchodní značka: SUN-FLEX  
Model/typ: 600601, 600701, 600801

5. Výše uvedený výrobek je v souladu s příslušnými harmonizačními právními předpisy Evropské unie:  
Směrnice o nízkém napětí (LVD) 2014/35/EU  
Směrnice o elektromagnetické kompatibilitě (EMC) 2014/30/EU  
Směrnice o omezení používání nebezpečných látek (RoHS) 2011/65/EU

6. Odkazy na použité harmonizované normy nebo jiné technické specifikace, ve vztahu k nimž je shoda deklarována:

LVD: EN 60335-2-2012  
EN 60335-2-7:2010

EMC: EN 55014-1:2006 + A1:2009 + A2:2011  
EN 55014-2:1997 + A1:2001 + A2:2008

RoHS: EN 50581:2012

7. Podepsáno jménem a z pověření:  
Landvetter, 06.09.2022

Výrobce SUN-FLEX AB

  
Joakim Persson

## EÚ vyhlásenie o zhode

1. Model výrobku: 600601, 600701, 600801

2. Názov a adresa výrobcu alebo jeho splnomocneného zástupcu:  
SUN-FLEX AB  
Logistikvägen 6  
438 70 Landvetter, Švédsko

3. Toto vyhlásenie o zhode sa vydáva na výhradnú zodpovednosť výrobcu.

4. Predmet vyhlásenia:  
Zariadenie: DESKFRAME I  
Obchodná značka: SUN-FLEX  
Model/typ: 600601, 600701, 600801

5. Vyššie opísaný výrobok je v súlade s príslušnými harmonizačnými právnymi predpismi Európskej únie:  
Smernica o nízkom napätí (LVD) 2014/35/EÚ  
Smernica o elektromagnetickej kompatibilitě (EMC) 2014/30/EÚ  
Smernica o obmedzení používania určitých nebezpečných látok (RoHS) 2011/65/EÚ

6. Odkazy na použité harmonizované normy alebo iné technické špecifikácie, vo vztahu ku ktorým sa zhoda vyhlasuje:

LVD: EN 60335-2-2012  
EN 60335-2-7:2010

EMC: EN 55014-1:2006 + A1:2009 + A2:2011  
EN 55014-2:1997 + A1:2001 + A2:2008

RoHS: EN 50581:2012

7. Podpísané v mene a na účet:  
Landvetter, 06.09.2022

Výrobca SUN-FLEX AB

  
Joakim Persson

## EU Izjava o skladnosti

1. Model proizvoda: 600601, 600701, 600801

2. Naziv i adresa proizvođača ili njegovog ovlaštenog zastupnika:  
SUN-FLEX AB  
Logistikvägen 6  
438 70 Landvetter, Švedska

3. Ova izjava o skladnosti izdaje se pod isključivom odgovornošću proizvođača.

4. Predmet izjave:  
Oprema: DESKFRAME I  
Marka: SUN-FLEX  
Model/tip: 600601, 600701, 600801

5. Gore opisani proizvod u skladu je s relevantnim zakonodavstvom Evropske unije o usklađivanju:  
Direktiva o niskonaponskoj opremi (LVD) 2014/35/EU  
Direktiva o elektromagnetskoj kompatibilnosti (EMC) 2014/30/EU  
Direktiva o ograničenju uporabe određenih opasnih tvari (RoHS) 2011/65/EU

6. Upućivanja na relevantne usklađene norme ili druge tehničke specifikacije prema kojima je izjava o skladnosti izdana:

LVD: EN 60335-2-2012  
EN 60335-2-7:2010

EMC: EN 55014-1:2006 + A1:2009 + A2:2011  
EN 55014-2:1997 + A1:2001 + A2:2008

RoHS: EN 50581:2012

7. Potpisano u ime i za račun:  
Landvetter, 06.09.2022

Proizvođač SUN-FLEX AB

  
Joakim Persson

## Izjava EU o skladnosti

1. Model izdelka: 600601, 600701, 600801

2. Ime in naslov proizvajalca ali njegovega pooblaščenega zastopnika:  
SUN-FLEX AB  
Logistikvägen 6  
438 70 Landvetter, Švedska

3. Ta izjava o skladnosti je izdana izključno na odgovornost proizvajalca.

4. Predmet izjave:  
Oprema: DESKFRAME I  
Blagovna znamka: SUN-FLEX  
Model/tip: 600601, 600701, 600801

5. Zgoraj opisani izdelek je skladen z ustrezno zakonodajo Evropske unije o usklajevanju:  
Direktiva o nizki napetosti (LVD) 2014/35/EU  
Direktiva o elektromagnetni združljivosti (EMC) 2014/30/EU  
Direktiva o omejevanju uporabe nekaterih nevarnih snovi (RoHS) 2011/65/EU

6. Sklici na uporabljene usklajene standarde ali druge tehnične specifikacije, v skladu s katerimi je bila skladnost ugotovljena:

LVD: EN 60335-2-2012  
EN 60335-2-7:2010

EMC: EN 55014-1:2006 + A1:2009 + A2:2011  
EN 55014-2:1997 + A1:2001 + A2:2008

RoHS: EN 50581:2012

7. Podpisano v imenu in za račun:  
Landvetter, 06.09.2022

Proizvajalec SUN-FLEX AB

  
Joakim Persson

## EU Izjava o usaglašenosti

1. Model proizvoda: 600601, 600701, 600801

2. Naziv i adresa proizvođača ili njegovog ovlaštenog zastupnika:  
SUN-FLEX AB  
Logistikvägen 6  
438 70 Landvetter, Švedska

3. Ova izjava o usaglašenosti izdaje se pod isključivom odgovornošću proizvođača.

4. Predmet izjave:  
Oprema: DESKFRAME I  
Brend: SUN-FLEX  
Model/tip: 600601, 600701, 600801

5. Gore opisani proizvod je u skladu sa relevantnim propisima Evropske unije o usaglašavanju:  
Direktiva o niskonaponskoj opremi (LVD) 2014/35/EU  
Direktiva o elektromagnetnoj kompatibilnosti (EMC) 2014/30/EU  
Direktiva o ograničenju upotrebe opasnih supstanci (RoHS) 2011/65/EU

6. Reference na relevantne usklađene standarde ili druge tehničke specifikacije prema kojima je usaglašenost deklarirana:

LVD: EN 60335-2-2012  
EN 60335-2-7:2010

EMC: EN 55014-1:2006 + A1:2009 + A2:2011  
EN 55014-2:1997 + A1:2001 + A2:2008

RoHS: EN 50581:2012

7. Potpisano u ime i za račun:  
Landvetter, 06.09.2022

Proizvođač SUN-FLEX AB

  
Joakim Persson

## EU Izjava o usklađenosti

1. Model proizvoda: 600601, 600701, 600801

2. Naziv i adresa proizvođača ili njegovog ovlaštenog zastupnika:  
SUN-FLEX AB  
Logistikvägen 6  
438 70 Landvetter, Švedska

3. Ova izjava o usklađenosti izdaje se pod isključivom odgovornošću proizvođača.

4. Predmet izjave:  
Oprema: DESKFRAME I  
Brend: SUN-FLEX  
Model/tip: 600601, 600701, 600801

5. Gore opisani proizvod je u skladu je s relevantnim propisima Evropske unije o usklađivanju:  
Direktiva o niskonaponskoj opremi (LVD) 2014/35/EU  
Direktiva o elektromagnetnoj kompatibilnosti (EMC) 2014/30/EU  
Direktiva o ograničenju upotrebe opasnih supstanci (RoHS) 2011/65/EU

6. Reference na relevantne usklađene standarde ili druge tehničke specifikacije prema kojima je usklađenost deklarirana:

LVD: EN 60335-2-2012  
EN 60335-2-7:2010

EMC: EN 55014-1:2006 + A1:2009 + A2:2011  
EN 55014-2:1997 + A1:2001 + A2:2008

RoHS: EN 50581:2012

7. Potpisano u ime i za račun:  
Landvetter, 06.09.2022

Proizvođač SUN-FLEX AB

  
Joakim Persson

## EU Декларација за сообразност

1. Модел на производ: 600601, 600701, 600801

2. Име и адреса на производителот или неговиот овластен претставник:  
SUN-FLEX AB  
Logistikvägen 6  
438 70 Landvetter, Шведска

3. Оваа декларација за сообразност е издадена под целосна одговорност на производителот.

4. Предмет на декларацијата:  
Опрема: DESKFRAME I  
Трговска марка: SUN-FLEX  
Модел/тип: 600601, 600701, 600801

5. Горенаведениот производ е во согласност со релевантното законодавство на Европската унија за хармонизација:  
Директива за нисковолтна опрема (LVD) 2014/35/EU  
Директива за електромагнетна компатибилност (EMC) 2014/30/EU  
Директива за ограничување на употребата на опасни супстанции (RoHS) 2011/65/EU

6. Референци на применетите хармонизирани стандарди или други технички спецификации врз основа на кои е изјавена сообразноста:

LVD: EN 60335-2-2012  
EN 60335-2-7:2010

EMC: EN 55014-1:2006 + A1:2009 + A2:2011  
EN 55014-2:1997 + A1:2001 + A2:2008

RoHS: EN 50581:2012

7. Потпишано во име и за сметка на:  
Landvetter, 06.09.2022

Производител SUN-FLEX AB

  
Joakim Persson

## ES Samræmisýfirlýsing

1. Vörulíkan: 600601, 600701, 600801

2. Nafn og heimilisfang framleiðanda eða umboðsmanns hans:  
SUN-FLEX AB  
Logistikvägen 6  
438 70 Landvetter, Svíþjóð

3. Þessi samræmisýfirlýsing er gefin út á ábyrgð framleiðandans eingöngu.

4. Efnisýfirlýsingarinnar:  
Tæki: DESKFRAME I  
Vörumerki: SUN-FLEX  
Gerð/tegund: 600601, 600701, 600801

5. Ofangreind vara er í samræmi við viðeigandi samræmd löggjöf Evrópusambandsins:  
Lágspennutlískípun (LVD) 2014/35/ESB  
Rafsegulhæfstílskípun (EMC) 2014/30/ESB  
Taktörkun á notkun hættulegra efna (RoHS) 2011/65/ESB

6. Tilvísanir í viðeigandi samræmda staðla eða aðra tæknilega staðla sem samræmið byggist á:

LVD: EN 60335-2-2012  
EN 60335-2-7:2010

EMC: EN 55014-1:2006 + A1:2009 + A2:2011  
EN 55014-2:1997 + A1:2001 + A2:2008

RoHS: EN 50581:2012

7. Undirritað fyrir hönd og í umboði:  
Landvetter, 06.09.2022

Framleiðandi SUN-FLEX AB

  
Joakim Persson





# SUN-FLEX



## SUN-FLEX AB

Logistikvägen 6, SE-438 70 Landvetter, Sweden

Tel: +46 322 127 00

[info@sun-flex.com](mailto:info@sun-flex.com)

[www.sun-flex.com](http://www.sun-flex.com)

RoHS



CE